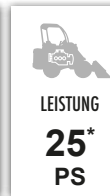
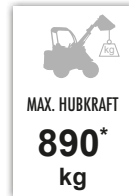

SERIE 4 - 5: 4.2 K - 5.2 K

<http://tiny.cc/4seriesEN>

Modell	4.2 K	(*) 5.2 K
Motor	Kubota D722 - 3 Zyl. - 719 ccm	Kubota D902 - 3 Zyl. - 898 ccm
Emissionsstandard	Stage V und Tier 4 Final	
Leistung / Drehmoment	20 PS/45.8 Nm bei 2.600 U/min	25 PS/55 Nm bei 2.400 U/min
Kraftstoff	Diesel	
Fahrantrieb	Hydrostatisch	
Höchstgeschwindigkeit ⁽¹⁾	14 km/h	
Zusatzhydraulik	36 l/min	
Hubhöhe	2,75 m	
Maximale Hubkraft ⁽²⁾	880 kg	890 kg
Ausbrechkraft / 50 cm	800 kg	
Schubkraft (c)	900 kgf	
Durchschnittlicher Bodendruck (Standardbereifung)	878 kg/m ²	905 kg/m ²
Wendekreis: Innen/Außen	890/1.890 mm	
Standardbereifung (Traktorprofil)	23x8.50-12	
Gewicht ab	990 kg	1.020 kg
Artikelnummer	C944001	C977017

⁽¹⁾ Maximale Geschwindigkeit auf ebener Fläche (ohne Anbaugerät, mit größtmöglichem Reifendurchmesser)

⁽²⁾ Maximale Hublast, inklusive Gewicht des Anbaugerätes.

(Bitte beachten Sie das Lastdiagramm im Benutzerhandbuch)

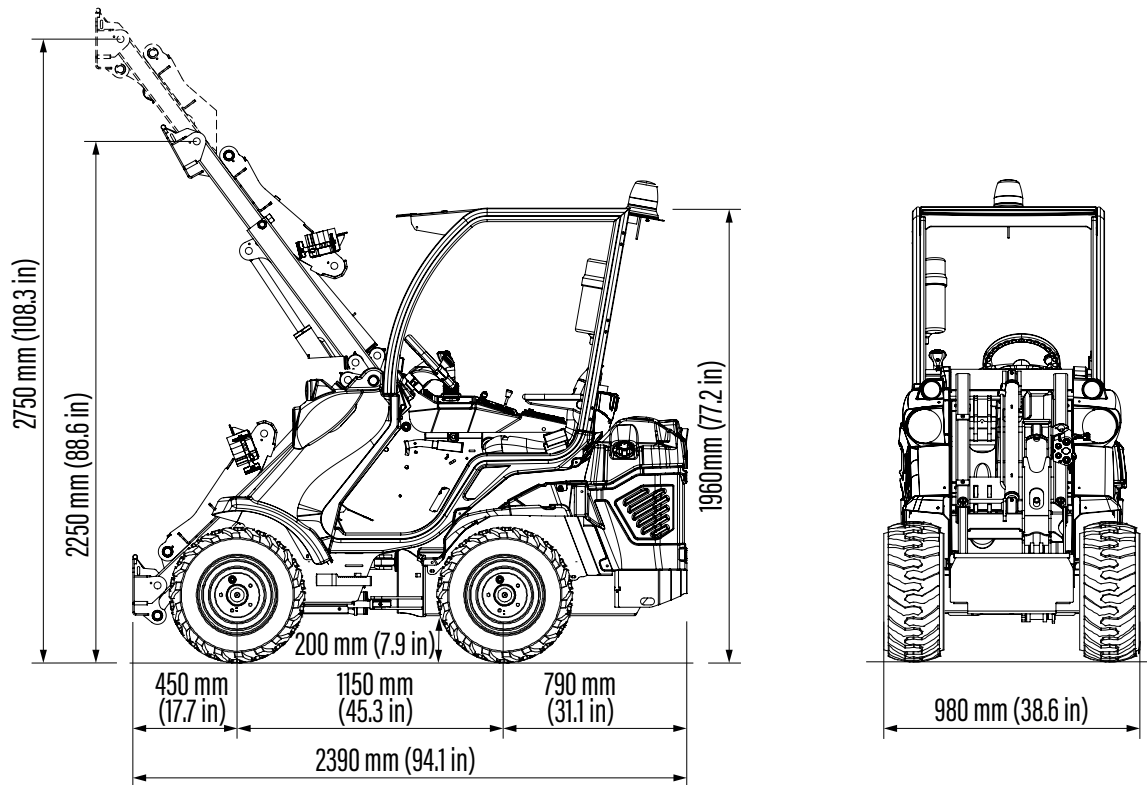

Reifengröße	Gesamthöhe	Gesamtbreite
23x8.50-12	1.960 mm	980 mm
23x10.50-12 ET-25	1.960 mm	1.090 mm
27x8.50-15	2.010 mm	1.000 mm
26x12.00-12 ET-50	1.998 mm	1.200 mm

SERIENAUSSTATTUNG

- Kubota D722, 3-Zyl., Dieselmotor, 719 ccm oder Kubota D902, 3 Zyl., Dieselmotor, 898 ccm, wassergekühlt, elektr. Anlasser
- Erfüllt Abgasnormen Stage V und Tier 4 Final
- Unzerbrechliche Maschinenverkleidung
- Hydraulikölkühler
- Hydraulisch vorgesteuerte Verstellpumpe
- Doppel-H-Hubarm (nur für MultiOne 5.2K mit Parallelführung)
- 4-fach Joystick
- Multi-Connector
- ROPS-FOPS Stufe I
- LCD-Display mit programmierten Wartungsintervallen
- Direkter Allradantrieb
- Zwei Arbeitsscheinwerfer
- Ergonomischer, beheizbarer Sitz, verstellbar und gefedert, mit Armlehnen und Sicherheitsgurt
- Mechanische Feststellbremse
- Hocheffiziente Radnabenmotoren
- Allradantrieb mit Dynamic Block System DBS (nur für MultiOne 5.2 K)