

# KOMATSU

## HD785-8



Muldenkipper

**Motorleistung**

895 kW / 1217 PS @ 1900 U/min

**Nenn-Nutzlast**

92,2 t

**Muldenkapazität, gehäuft**

60 m<sup>3</sup>

## HD785-8



Motorleistung

**895 kW / 1217 PS @ 1900 U/min**

Nenn-Nutzlast

**92,2 t**

Muldenkapazität, gehäuft

**60 m<sup>3</sup>**



# Produktivität auf Abruf

## Leistungsstark und umweltfreundlich

- Kraftstoffeffizienter SAA12V140E-7 Hochleistungsmotor von Komatsu gemäß EU Stufe V
- Eco-Anzeige und Eco-Hinweise
- Einstellbare, automatische Leerlaufabschaltung
- Variable Motorleistung (VHPC) mit Betriebsartenwahl

## Erstklassiger Komfort

- Neu entwickeltes, geräumiges und ergonomisches Fahrerhaus
- Beheizbarer, belüfteter und luftgefederter Fahrersitz
- Geringer Geräuschpegel von nur 72 dB(A)
- Hochauflösender LCD-Farbmonitor
- Hydropneumatische Federung

## Zuverlässigkeit & Wartung

- Hydraulisch betriebener Umkehrlüfter
- Modular aufgebaute Kühlereinheit
- Hochleistungsachse
- Service Center für schnelle Öl- & Kühlmittelnachfüllung
- Zentral angeordnete Schmierstellen
- Zentral angeordnete Filter

## Maximale Effizienz

- Zugkraftkontrollsystem, Komatsu Traction Control System (KTCS)
- Hydraulisch betätigte, nasse Lamellenbremsen und Retarder
- Voreinstellen der Geschwindigkeit beim Befahren von Gefällestrecken (ARSC)
- K-ATOMICS Getriebe mit „Skip-Shift“-Funktion
- Nutzlastwaage (PLM)

## Sicherheit hat Vorrang

- KomVision – Kamerasystem für Rundumsicht aus der Vogelperspektive
- LED-Scheinwerfer
- Anlass- und Batterietrennschalter
- Notausschalter
- Komatsu SpaceCab™ – ROPS/FOPS integriert
- Integrierte, flach ansteigende Treppen mit Handläufen

## Komtrax Plus

- Komatsu Wireless Monitoring System
- Mehr Betriebsdaten und höhere Kraftstoffersparnis



Das Wartungsprogramm  
für Komatsu-Kunden



## **Hochleistungsmotor SAA12V140E-7 von Komatsu**

Der Komatsu-Hochleistungsmotor sichert dem HD785-7 dank höchster Beschleunigung und Fahrgeschwindigkeit ein optimales Leistungsgewicht. Modernste Technologien, wie die Common-Rail-Einspritzanlage und der effizient arbeitende Turbolader mit Ladeluftkühler bieten ein kräftiges Drehmoment bei geringer Motordrehzahl, eindrucksvolle Beschleunigung und geringen Kraftstoffverbrauch bei maximaler Produktivität.

## **Komatsu-Technologien zur Steigerung der Kraftstoffeffizienz**

Die Hydraulikkreise von Bremskühlung, Lenkung, Muldensteuerung, Getriebesteuerung usw. wurden optimiert und der Kraftstoffverbrauch gesenkt.

## **„Anti-Pitching“ 4-Rad Retarder mit ölgekühlten Lamellenbremsen**

Die Retarderleistung wird zwischen den vier Rädern aufgeteilt. Dies verhindert, dass Räder blockieren und ermöglicht eine effiziente Nutzung der gesamten Bremskraft. Die Retarderleistung an den Vorder- und Hinterrädern wird unabhängig kontrolliert. Dadurch fährt die Maschine sanft bergab, Nickbewegungen werden verhindert und der Fahrkomfort steigt.

## Leistungsstark und umweltfreundlich

### Komatsu-Motor gemäß EU Stufe V

Der neue Komatsu-Motor gemäß EU Stufe V ist produktiv, zuverlässig und effizient. Seine extrem geringen Emissionswerte steigern die Umweltfreundlichkeit. Dieser leistungsstarke Motor trägt zur Reduzierung der Betriebskosten bei und ermöglicht dem Fahrer einen sorgenfreien Betrieb der Maschine.

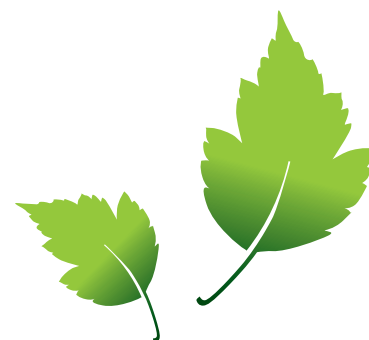

### Heavy-Duty Abgasnachbehandlung

Der Komatsu Dieselpartikelfilter (KDPF) filtert mehr als 90% der Ruß-partikel aus den Abgasen. Ein spezieller Oxidationskatalysator und die zusätzliche Kraftstoffeinspritzung in den Abgasstrom bauen die angesammelten Ruß-partikel im Dieselpartikelfilter mittels aktiver oder passiver Regeneration ab. Dieser Vorgang beeinträchtigt nicht den normalen Betrieb der Maschine und erfordert keinen Handlungsbedarf durch den Fahrer.



- 1 Komatsu Dieselpartikelfilter (KDPF)
- 2 Turbolader mit variabler Geometrie (VGT)
- 3 Abgasrückführung (AGR)

#### High-Pressure Common Rail (HPCR)

Die Computersteuerung der mehrstufigen Hochdruck-Common-Rail-Kraftstoffeinspritzung sorgt dafür, dass jederzeit nur exakt die benötigte Menge verdichteter Kraftstoff in die Verbrennungskammer gelangt. So wird garantiert, dass der Kraftstoff vollständig verbrennt und saubere Abgase ausgestoßen werden.

#### Abgasrückführung (AGR)

Die gekühlte Abgasrückführung ist eine marktbewährte Komponente der Komatsu-Motoren. Die verbesserte Leistung des AGR-Systems reduziert NOx-Emissionen auf ein Minimum und sorgt gleichzeitig für eine gesteigerte Motorleistung.

#### Komatsu Kurbelgehäuseentlüftung (KCCV)

Die Abgase des Kurbelgehäuses (sog. Durchblasgase) werden durch den CCV-Filter geleitet. Der aus den Abgasen gefilterte Ölnebel gelangt zurück ins Kurbelgehäuse. Die gefilterten Gase werden der Verbrennung zugeführt.

#### Turbolader mit variabler Geometrie (VGT)

Der VGT sorgt in jedem Drehzahlbereich und unter jeder Last für den optimalen Luftstrom zur Verbrennungskammer. Das Resultat sind saubere Abgase und gesteigerte Kraftstoffeffizienz bei gleichbleibend hoher Leistung.



Einstellbare, automatische Leerlaufabschaltung



Eco-Anzeige und Eco-Hinweise



Motor-Betriebsartenwahlsystem

## Maximale Effizienz



### Nutzlastwaage (PLM)

Die Nutzlastwaage erfasst bei jedem Ladespiel die Zuladung und analysiert das Produktionsvolumen und die Einsatzparameter des Muldenkippers über einen bestimmten Zeitraum. Der Muldenkipper hat zwei Ladestandsanzeigen in Form von Ampeln, die für den Fahrer der Lademaschine sichtbar sind. Die Ampel zeigt den aktuellen Ladestatus der Mulde an. Die Genauigkeit der Waage beträgt nach einer Kalibrierung ca. +/-1%. Eine Eichung der Waage ist nicht möglich.



### Zugkraftkontrollsystem, Komatsu Traction Control System (KTCS)

Das KTCS überwacht kontinuierlich die Geschwindigkeit der Hinterräder und des Muldenkippers. Sobald das System feststellt, dass die Räder übermäßig durchdrehen, wird automatisch die Bremse aktiviert, um die optimale Zugkraft zu erhalten. Das Zugkraftkontrollsystem von Komatsu wird automatisch zu- und abgeschaltet und sorgt so für mehr Produktivität und längere Lebensdauer der Reifen als herkömmliche ASR-Systeme.



### K-ATOMiCS-Getriebe

K-ATOMiCS sorgt für elektronisch gesteuerte Gangwechsel mit elektronischer Kupplungsmodulation in allen Gängen. Es passt den Öldruck für die Kupplungsbetätigung an und stellt stoßfreie Schaltvorgänge ohne Drehmomentabfall sicher.



### Voreinstellen der Geschwindigkeit beim Befahren von Gefällestrcken (ARSC)

Über das ARSC lässt sich leicht eine konstante Geschwindigkeit für das Befahren von Gefällestrcken einstellen, sodass der Fahrer sich voll und ganz auf das Lenken konzentrieren kann. Durch Betätigen des Steuerhebels kann die Geschwindigkeit in Schritten von 1 km/h an das jeweilige Gefälle angepasst werden (max. ± 5 km/h).

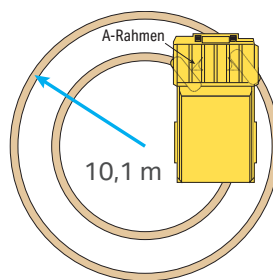

### Kleiner Wenderadius

Das MacPherson-Federbein der Vorderradaufhängung besitzt einen besonderen A-förmigen Dreieckslenker, der am Haupttrahmen gelenkig gelagert ist. Durch den größeren Zwischenraum kann das Vorderrad größere Lenkwinkel einnehmen.

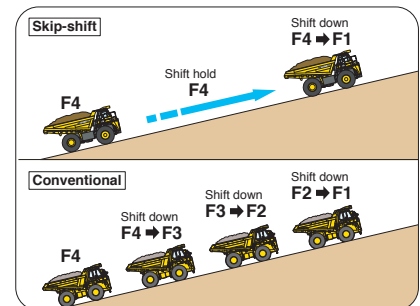

### Skip Shift-Funktion

Diese Funktion wählt in Abhängigkeit der Steigung beim Fahren bergauf automatisch den passenden Gang, ohne durch alle Gänge herunterzuschalten. So werden Gangwechsel reduziert und das Fahrverhalten der Maschine gleichmäßiger, was wiederum zu mehr Fahrerkomfort und weniger Materialverlust beiträgt.

## Große Mulde

Die große Ladefläche erleichtert Ladevorgänge mit minimalem Materialverlust und effizientem Materialtransport.

Muldenkapazität gehäuft: 60,0 m<sup>3</sup>

Ladefläche,

(Innenmaße Länge × Breite):

7065 mm × 5200 mm

## Breite Spur und lange Radstand

Mit dem sehr langen Radstand, der breiten Spur und dem außergewöhnlich niedrigen Schwerpunkt transportiert der HD785-8 Lasten bei höherer Geschwindigkeit und maximalem Fahrerkomfort.

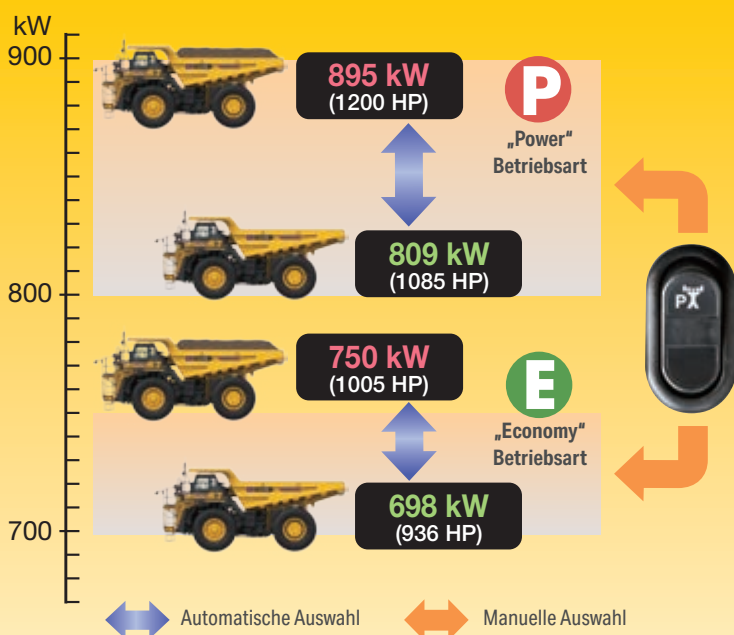

### Variable Motorleistung (VHPC) mit Betriebsartenwahl

Die regelbaren Schrägscheiben-Kolbenpumpen reduzieren die Verluste im Zapfwellenantrieb. Durch die Optimierung des Hydraulikdrucks für die Getriebesteuerung wird eine höhere Energieersparnis erzielt und zusätzlich sorgt die intelligente elektronische Motorsteuerung für optimale Energieeffizienz.

Unabhängig von der gewählten Betriebsart erkennt das VHPC-System automatisch, ob die Maschine leer oder beladen ist und stellt die Motorleistung entsprechend ein.

In der „Power“ Betriebsart: Bestmögliche Ausnutzung der Motorleistung für höchste Produktivität. Beispielsweise im Einsatz unter erschwerten Bedingungen oder beim Fahren bergauf.

In der „Economy“ Betriebsart: Motorleistung wird zur Kraftstoffeinsparung reduziert. Trotzdem bleibt die Maschine leistungsstark genug für einen wirtschaftlichen Einsatz.

## Erstklassiger Komfort



### Großes und komfortables Fahrerhaus

Das geräumige Komatsu SpaceCab™ Fahrerhaus mit seinen ergonomischen Bedienelementen stellt einen komfortablen und sicheren Arbeitsplatz dar. Ein vollständig einstellbarer, luftgefederter Fahrersitz dämpft die Vibrationen und reduziert Ermüdungserscheinungen beim Fahrer. Durch die große Frontscheibe und die Seitenfenster mit elektrischen Fensterhebern hat der Fahrer hervorragende Sicht.

### Hydropneumatische Federung

Dank der innovativen hydropneumatischen Federung bietet der HD785-8 ein ruhiges und ausgeglichenes Fahrverhalten mit weniger Nickbewegungen und ausgezeichnetem Fahrkomfort. Die verminderte Stoßeinwirkung auf den Fahrer und die Maschinenkomponenten sowie geringere Materialverluste tragen zu erhöhter Lebensdauer der Maschine, noch größerem Fahrkomfort und einer merklichen Produktivitätssteigerung bei.

### Geräuscharmes Design

Um die Geräuschpegel zu minimieren, ist das Fahrerhaus auf Viskosedämpfern gelagert. Das Überdruck-Fahrerhaus mit integrierter Plattform, der abgedichtete Motorraum und der effiziente Schalldämpfer der Auspuffanlage tragen weiterhin zur Geräuschreduzierung bei und steigern so den Fahrkomfort.



Das Lenkrad lässt sich für jeden Fahrer in die optimale Position bringen.



Der vollwertige Beifahrersitz lässt sich wegklappen und ist mit einem 2-Punkt-Sicherheitsgurt ausgestattet.



Praktischer Audioanschluss und 12 V-Steckdose



### Luftgefederter Fahrersitz mit Belüftung und Sitzheizung

Ein sehr bequemer, luftgefederter Fahrersitz mit Lordosenstütze ist vielfach einstellbar und erhöht den Komfort während langer Arbeitsschichten. Sitzheizung und -belüftung sorgen an kalten wie an heißen Tagen für angenehme Temperaturen.



## Informations- und Kommunikationstechnologie



### Geringere Betriebskosten

Die Informations- und Kommunikationstechnologie von Komatsu unterstützt Betreiber und Fahrer bei der effizienten Durchführung von Einsätzen und trägt so zur Senkung der Betriebskosten bei. Bei Bedarf werden Hinweise zu möglichem Einsparpotential beim Kraftstoffverbrauch angezeigt, und die Eco-Anzeige stellt den aktuellen Verbrauch dar. Aufzeichnungen über den Maschinenbetrieb, die angezeigten Eco-Hinweise und den Kraftstoffverbrauch lassen sich abrufen.

### Großer LCD-Farbmonitor

Das benutzerfreundliche Monitoring-System mit großem Farbdisplay erleichtert die sichere und präzise Bedienung der gesamten Maschine. Das mehrsprachige Monitoring-System bietet einen umfassenden Überblick über alle wichtigen Maschinendaten und eine einfache, intuitive Bedienung ermöglicht den Zugriff auf eine Vielzahl von Funktionen und Betriebsparametern.

### Fehlerdiagnosefunktion

Zahlreiche Anzeigen und Warnfunktionen werden zentral auf dem LCD-Display angezeigt. Die Anzeigen vereinfachen das Check-Up beim Starten der Maschine und eine Warnleuchte sowie ein Summton warnen den Fahrer unverzüglich im Fall von Unregelmäßigkeiten.



Auf einen Blick: Standardanzeige des Monitoringsystems

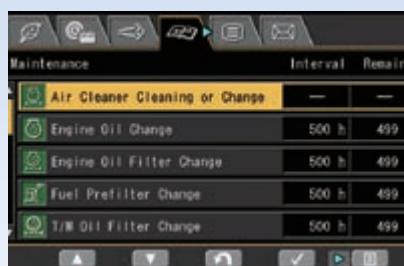

Ein Multifunktionsmonitorsystem ermöglicht die Anzeige und Einstellung von zahlreichen Betriebs- und Wartungsdaten.

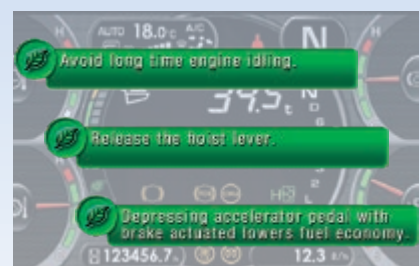

Eco-Hinweise ermöglichen Energieeinsparungen in Echtzeit

## KomVision – Kamerasystem für Rundumsicht aus der Vogelperspektive

Dank sechs hochauflösender, vernetzter Kameras, die sich rund um die Maschine befinden, kann KomVision ein kristallklares Echtzeitbild von der Maschine aus der Vogelperspektive auf dem Breitbild-Monitorsystem darstellen. Der Fahrer kann schnell und unkompliziert die unmittelbare Umgebung der Maschine einsehen, bevor er diese in Bewegung setzt. So kann er sich auch bei schlechten Sichtverhältnissen ganz auf den Einsatzkonzentrieren.

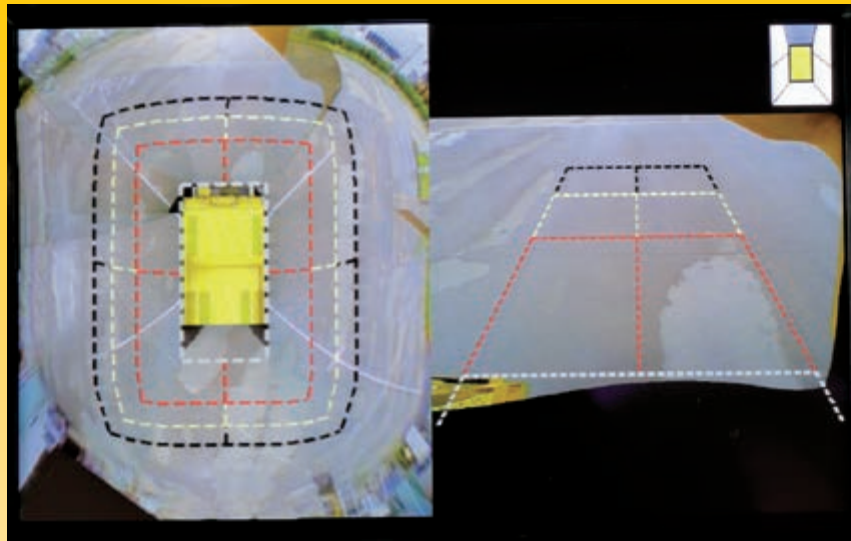

KomVision-Display



Das separate Display der Rückfahrkamera kann permanent oder nur beim Rückwärtsfahren angeschaltet sein



KomVision- und Rückfahrkameras



## Sicherheit hat Vorrang



ROPS/FOPS nach ISO 3471 ROPS und ISO 3449  
FOPS Stufe II serienmäßig



Ausgezeichnete Rundumsicht



Sicherer Zugang zur Kabine dank der moderaten Steigung der rutschfesten Zugangstreppe mit Handläufen



### Notbremsen

Das zur Standardausrüstung gehörende Notbremssystem steigert die Sicherheit. Es wird über das linke Bremspedal betätigt und nutzt einen unabhängigen Hydraulikkreislauf, um gleichzeitig die vordere und hintere Feststellbremse anzuziehen. Gemäß ISO 3450, SAE J1473.

### Notlenkanlage

Die Notlenkanlage wird automatisch aktiviert, wenn der Hydraulikdruck des Lenkkreises aufgrund einer Störung im Hydrauliksystem absinkt. Es kann auch manuell über einen Schalter in der Kabine aktiviert werden. Gemäß ISO 5010, SAE J1511.



### LED-Scheinwerfer

Die LED-Scheinwerfer kombinieren herausragende Ausleuchtung mit langer Lebensdauer und Energieeinsparung.

### Antiblockiersystem (ABS) (optional)

Das ABS verhindert, dass die Räder blockieren, wenn Betriebsbremse und Retarder eingesetzt werden, und minimiert so das Risiko, dass die Maschine auf glattem Boden ins Rutschen gerät.

### Zusätzlicher Motor-Ausschalter

Über diese Schalter kann der Motor ohne Verzögerung ausgeschaltet werden. Ein Schalter befindet sich in der Kabine, der andere rechts an der Maschine.



### Notausschalter

Der Notausschalter schaltet Lenk- und Hubzylinder drucklos und verhindert, dass die Maschine bei eingeschaltetem Motor vorwärts oder rückwärts bewegt werden kann.

### Geschwindigkeitsbegrenzung

Die maximale Geschwindigkeit wird für den unbeladenen und beladenen Zustand getrennt geregelt. Die optional verfügbare Überlast-Geschwindigkeitsbegrenzung senkt die Höchstgeschwindigkeit auf 15 km/h, wenn die Zuladung den Schwellwert überschreitet.

## Haltbar und verlässlich



### Robuste, extrem widerstandsfähige Rahmen

Stahlgussbauteile sind im Hauptrahmen überall dort eingesetzt, wo besonders hohe Belastungen auftreten.

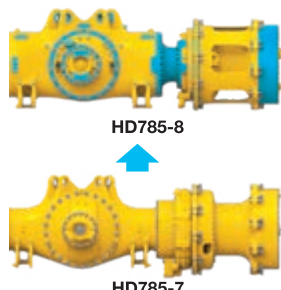

### Hochleistungsachse

Ein kleineres, extrem widerstandsfähiges Zahnrad und die optimierte Ausführung des Gehäuses reduzieren die Wartungskosten und steigern die Kraftstoffeffizienz durch Senkung des Gesamtgewichts.

### Robuste, langlebige Mulde

Es stehen verschiedene Muldentypen mit optionaler Ausrüstung für unterschiedliche Einsatzbedingungen zur Auswahl. Die außerordentlich stabile Mulde besteht aus hochzugfestem Stahl mit einer Härte von 400 Brinell. Die V-förmige Muldenstruktur trägt zu einem niedrigeren Schwerpunkt bei und sorgt für höchste Festigkeit und Stabilität. Die Seiten- und Bodenplatten der Mulde sind zur weiteren Erhöhung der Festigkeit mit Streben verstärkt.

### Beladungsrichtlinie

Jeder Muldenkipper hat seine eigene „Ziel-Nutzlast“. Die Einhaltung der Beladungsrichtlinie sorgt für maximale Produktivität bei voller Ausnutzung der Maschinenleistung. Zudem können so Betriebskosten gesenkt und die Lebensdauer von Bremsen, Bereifung und sonstigen Baugruppen erhöht werden.

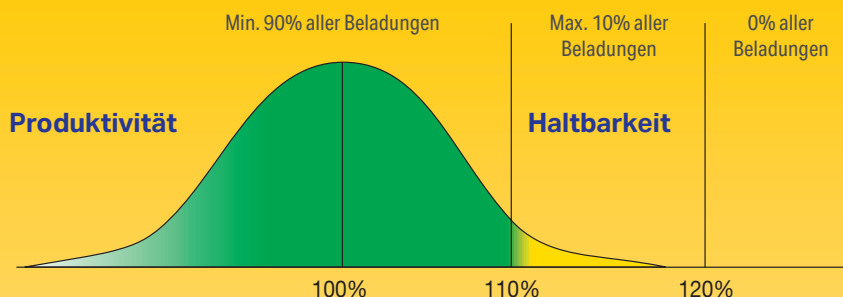

### 10/10/20-Regel

- Das Monatsmittel der Nutzlast darf nicht die Ziel-Nutzlast des Muldenkippers überschreiten.
- Mindestens 90% aller Beladungen müssen bis zu 110% der Ziel-Nutzlast des Muldenkippers betragen.
- Nicht mehr als 10% aller Beladungen sollten zwischen 110% und 120% der Ziel-Nutzlast des Muldenkippers betragen.
- Keine Beladung darf 120% der Ziel-Nutzlast des Muldenkippers überschreiten.



## Einfache Wartung



### Vom Boden aus erreichbarer Batterietrennschalter

Für eine einfache und sichere Durchführung der täglichen Wartungsarbeiten sorgen die Trennschalter von Batterie und Startermotor sowie die Notausschalter.

### Lange Wartungsintervalle

Lange Wartungsintervalle minimieren die Betriebskosten: Motoröl nach 500 Betriebsstunden, Getriebeöl nach 1000 Betriebsstunden und Hydrauliköl nach 4000 Betriebsstunden.

### Komatsu Care

Komatsu Care gehört zur Standardausrüstung Ihrer neuen Maschine von Komatsu. Das Wartungsprogramm beinhaltet die planmäßige Wartung Ihrer Maschine, durchgeführt von Komatsu-geschulten Technikern, unter Verwendung von Komatsu-Originalteilen. Ebenso ist eine verlängerte Gewährleistung für den Komatsu Dieselpartikelfilter (KDPF) enthalten.



### Modular aufgebauter, grobmaschiger Kühler mit Umkehrlüfter

Durch den modularen, grobmaschigen Kühler mit Umkehrlüfter kann selbst in sehr staubiger Umgebung ohne Zusetzen des Kühlers gearbeitet werden. Um die manuellen Reinigungsarbeiten so gering wie möglich zu halten, bläst der Umkehrlüfter den Staub aus dem Kühler. Die Kühlrippen lassen sich ausbauen, ohne dass die gesamte Baugruppe ausgebaut werden muss. So werden die Reparaturkosten niedrig gehalten.



### Nasse Lamellenbremsen und ein vollhydraulisches Bremssystem

Durch ihre gekapselte Ausführung ist die im Ölbad laufende Lamellenbremse vor Verschmutzungen geschützt. Ihre geringe Betriebstemperatur sorgt für verlängerte Wartungsintervalle und eine lange Lebensdauer.



Wartungswarnleuchte



Wartungsbildschirm



Kühlerlüfterbetrieb



Bildschirm zur Fehlersuche





### Zentral angeordnete Schmierstellen und Filter

Die zentral angeordneten Abschmierpunkte und Filter sind vom Boden aus leicht erreichbar, um die täglichen Wartungsarbeiten zu vereinfachen.



### Elektrische Entlüftungspumpe

Das Kraftstoffsystem wird mit einer elektrischen Pumpe entlüftet.



### Hauptschalter Elektrik

Der Hauptschalter für die Elektrik ermöglicht einen einfachen Neustart nach Reparaturen.

Motoröl

Öl für Getriebe und Bremskühlung

Öl für Bremssteuerung

Öl für Lenk- und Hubzylinder

### Service Center

Das Service Center befindet sich am unteren Teil des Öltanks für Lenk- und Hubhydraulik. Es ermöglicht bequemes und einfaches Nachfüllen von Hydrauliköl und Kühlmittel.



Leichte Unterlegkeile aus Kunststoff

## Komtrax

### Was

- Komtrax ist das Maschinenerfassungs- und Telematiksystem von Komatsu
- Komtrax gehört zur Standardausrüstung aller Bau- und Gewinnungsmaschinen von Komatsu
- Komtrax erfasst und speichert kontinuierlich Maschinenzustands- und Betriebsdaten
- Informationen zu Kraftstoffverbrauch und Maschinenauslastung sowie eine detaillierte Historie zu Reparaturen und Ersatzteilaustausch

### Wann

- Betriebs- und Leerlaufzeiten der Maschinen werden erfasst und helfen dabei, die Flottenauslastung zu verbessern
- Detaillierte Standortberichte geben Auskunft über Einsatzzeiten und Maschinenbewegungen
- Aktuelle Daten informieren über die letzten Wartungsarbeiten und unterstützen die Planung zukünftiger Wartungseinsätze

### Wo

- Komtrax-Daten können über einen Computer, das Internet oder Smartphone von fast jedem Ort aus abgerufen werden
- Automatische Warnhinweise halten Flottenbetreiber über den aktuellen Maschinenstatus auf dem Laufenden

### Warum

- Wissen ist Macht – Bewusste Entscheidungen verbessern das Flottenmanagement
- Kenntnisse über Leerlaufzeiten und Kraftstoffverbrauch helfen dabei, die Effizienz der Maschine zu maximieren
- Behalten Sie jederzeit und an jedem Ort die Kontrolle über Ihre Maschinen



## KOMTRAX Plus

### Maschinen-Management-Support

Komtrax Plus ermöglicht eine erweiterte Verwaltung der Maschinenflotte mittels Satellitenkommunikation. Der Maschinenzustand oder die Leistungsdaten können ausgewertet werden, ohne dass der Nutzer vor Ort sein muss. Komtrax Plus stellt diese kritischen Daten bereits aufbereitet zur Verfügung und ist dadurch ein effektives Hilfsmittel zur Maximierung der Produktivität und Senkung der Betriebskosten.





## Technische Daten

### Motor

Modell	Komatsu SAA12V140E-7
Typ	wassergekühlter 4-Takt-Niederemissionsmotor mit Common-Rail-Direkteinspritzung und Turbolader mit Ladeluftkühlung
Motorleistung	
bei Nenndrehzahl	1900 U/min
ISO 14396	895 kW / 1217 PS
ISO 9249 (netto)	849 kW / 1154 PS
Zylinderzahl	12
Bohrung × Hub	140 × 165 mm
Hubraum	30,48 l
Max. Drehmoment	517 kgf·m
Drehzahlregler	elektronisch gesteuert
Schmiersystem	Zwangsschmierung mit Zahnradpumpe
Filter	Hauptstromfilter
Luftfiltertyp	Zweifach-Trockenluftfilter mit Vorfilter und Staubaustragung
Kraftstoff	Diesekraftstoff gemäß EN590 Klasse 2/Grade D. Paraffinischer Kraftstoff (HVO, GTL, BTL) gemäß EN 15940:2016.

### Getriebe

Drehmomentwandler	3-teilig, 1-stufig, 2-phasig
Getriebe	vollautomatisches Planetenlastschaltgetriebe
Gangstufen	7 Vorwärtsgänge, 2 Rückwärtsgänge (RH/RL)
Wandlerüberbrückung	nasse Lamellenkupplung
Vorwärts	Wandlerbetrieb im 1. Gang, Wandlerüberbrückung im 1. Gang und in allen Gängen
Rückwärts	Wandlerbetrieb und Wandlerüberbrückung
Schaltsteuerung	automatisch gesteuerter Gangwechsel mit elektronischer Kupplungsmodulation in allen Gängen
Max. Fahrgeschwindigkeit	65 km/h

### Lenksystem

Typ	vollhydraulische Lenkung mit doppelt beaufschlagten Lenkzylindern
Notlenkung	automatisch und manuell gesteuert (gem. ISO 5010 und SAE J1511)
Minimaler Wenderadius, Mitte Vorderreifen	10,1 m
Max. Lenkwinkel, Außenkante Reifen	41°

### Aufhängung

Vorderradaufhängung mit MacPherson-Federbein und Vierfach-Hinterachsaufhängung mit unabhängigen hydropneumatischen Zylindern	
Effektiver Federweg:	
Federung vorne	320 mm
Federung hinten	127 mm
Hinterachs-Pendelwinkel	
Ölstopper	5,3°
Mechanischer Stopper	6,0°

### Achsen

Endantrieb	Planetengetriebe
Hinterachse	vollschwimmend
Verhältnis	
Differential	2,944
Endantrieb	7,235

### Bremsen

Bremsen gemäß ISO 3450	
Betriebsbremsen	
Vorderwand	vollhydraulische, im Ölbad laufende Lamellenbremsen
Hinten	vollhydraulische, im Ölbad laufende Lamellenbremsen
Feststellbremse	Lamellenbremse über Federspeicher
Retarder	ölgekühlte Lamellenbremsen vorn und hinten wirken als Retarder
Retarder(dauer)leistung	1320 kW / 1795 PS
Notbremsen	Manuelle Betätigung über Pedal. Bei unzulässigem Druckabfall wird die Feststellbremse automatisch betätigt
Bremsfläche	
Vorderwand	39195 cm <sup>2</sup>
Hinten	71858 cm <sup>2</sup>

### Hydrauliksystem

Hubzylinder	Doppelanordnung, 2-stufige Teleskop-Hubzylinder
Einstellung Überdruckventil	20,6 MPa (210 kg/cm <sup>2</sup> )
Auskippszeit (obere Leerlaufdrehzahl)	11,5 s

## Bereifung

Standardbereifung	27.00 R49
-------------------	-----------

## Gewichtsangaben (ca.)

Leergewicht	73800 kg
Max. Gesamtgewicht	166000 kg
Gewichtsverteilung	
Leer:	
Vorderachse	51,5%
Hinterachse	48,5%
Beladen:	
Vorderachse	33,2%
Hinterachse	66,8%

## Ganzkörper-Vibrationen

Kapazität:	
Gestrichen	40,0 m <sup>3</sup>
Gehäuft (2:1, SAE)	60,0 m <sup>3</sup>
Nutzlast	92,2 t
Material	130 kg/mm <sup>2</sup> hochzugfester Stahl
Wandstärken:	
Bodenplatte	19 mm
Vorderwand	12 mm
Seitenwand	9 mm
Ladefläche (Innenmaße Länge × Breite)	7070 mm × 5150 mm
Muldenheizung	Abgasheizung

## Hauptrahmen

Typ	Kastenrahmenkonstruktion
-----	--------------------------

## Fahrerhaus

Entspricht den Normen ISO 3471 ROPS (Roll-Over Protective Structure) und ISO 3449 Stufe II FOPS (Falling Object Protective Structure)

## Umwelt

Motoremissionen	gemäß europäischer Abgasnorm EU Stufe V
Geräuschpegel, LpA Fahrerohr	72 dB(A) (ISO 6396 dynamischer Test)
Vibrationspegel (EN 12096:1997)	
Hand-Arm-Vibrationen	≤ 2,5 m/s <sup>2</sup> (Unsicherheit K = 0,65 m/s <sup>2</sup> )
Ganzkörper-Vibrationen	≤ 0,5 m/s <sup>2</sup> (Unsicherheit K = 0,21 m/s <sup>2</sup> )
Enthält fluoriertes Treibhausgas HFC-134a (GWP 1430). Gasmenge 0,9 kg; CO <sub>2</sub> -Äquivalent 1,29 t	

## Füllmengen

Kraftstofftank	1322 l
Motoröl	138 l
Drehmomentwandler, Getriebe und Retarder-Kühlung	530 l
Differential	203 l
Endantriebe (gesamt)	116 l
Hydrauliksystem	385 l
Federung (gesamt)	92,6 l

# Abmessungen und Arbeitswerte

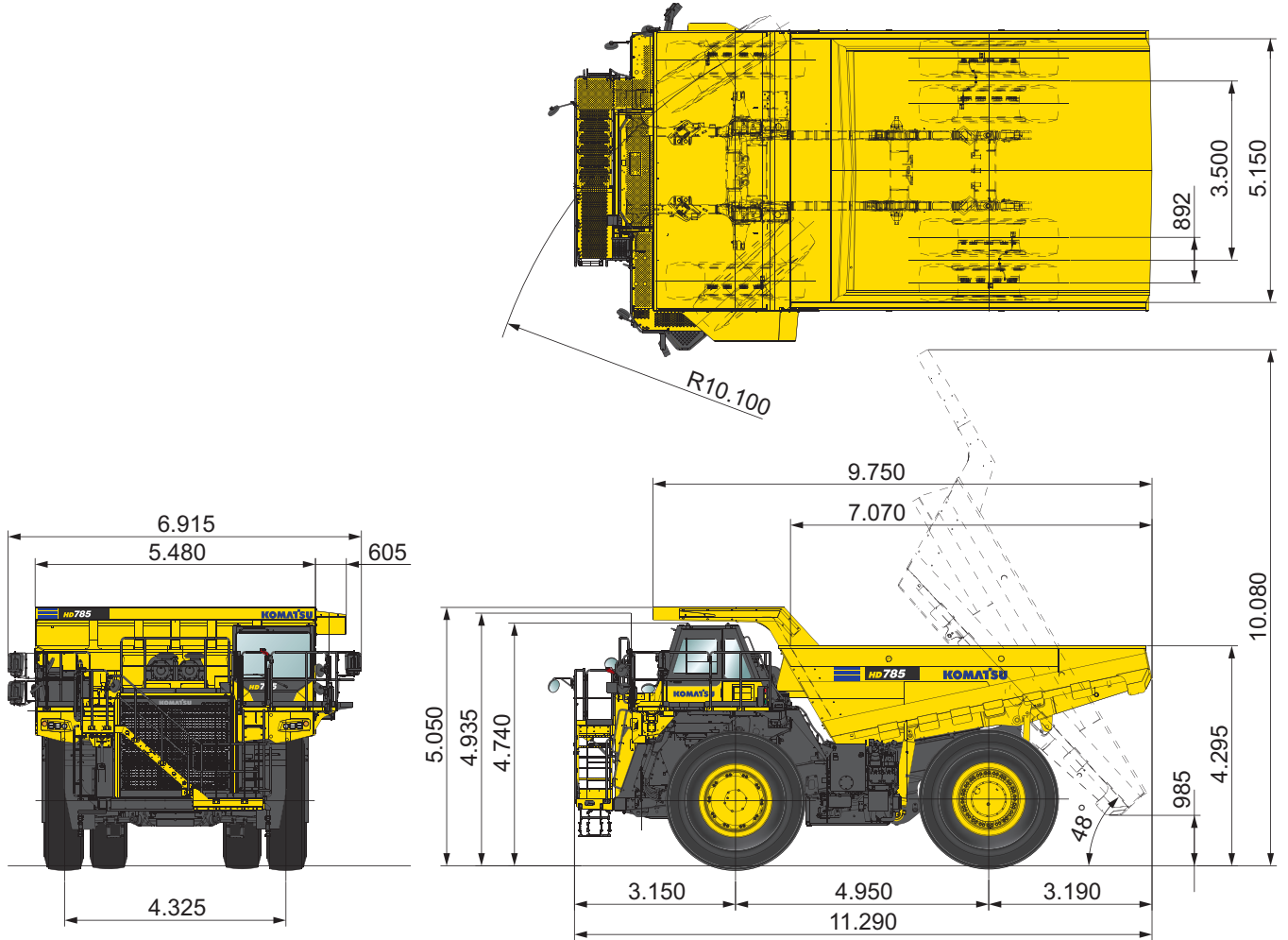

### Fahrleistungen

Zur Bestimmung der Fahrleistung gehen Sie im nebenstehenden Diagramm vom Gesamtgewicht (t) senkrecht nach unten auf die entsprechende Linie des Gesamtwiderstands (%). Vom Schnittpunkt aus folgen Sie der waagerechten Linie bis zur Kurve der höchsterreichbaren Gangstufe (F1 bis F7). Von diesem 2. Schnittpunkt senkrecht nach unten gehend, lesen Sie die maximal erreichbare Fahrgeschwindigkeit (km/h) ab. Die umsetzbare Zugkraft hängt vom Kraftbeischlusswert und der Last auf den Antriebsrädern ab.

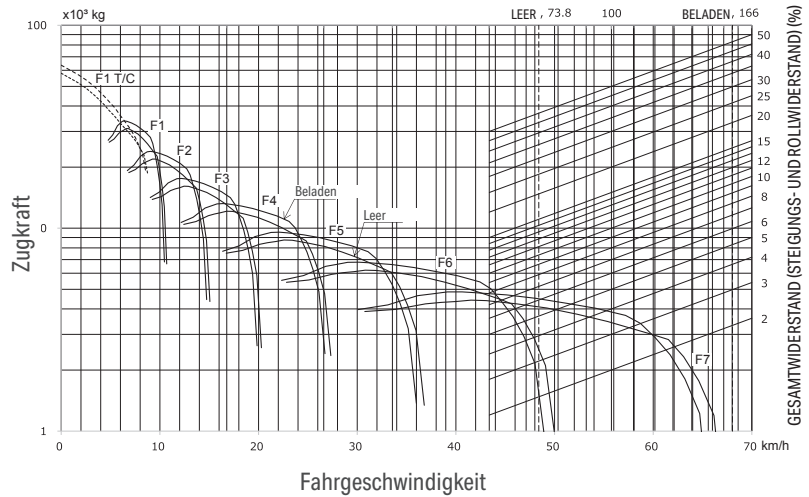

### Bremsleistungen

Die Diagramme erlauben die Festlegung der max. Fahrgeschwindigkeit mit entsprechender Gangstufe, in der noch ein sicheres Befahren von Gefällstrecken unterschiedlicher Längen ohne thermische Probleme der Bremsanlage möglich ist. Zur Bestimmung der höchstzulässigen Bergab-Geschwindigkeit gehen Sie vom Gesamtgewicht (t) senkrecht nach unten auf die dem Gesamtwiderstand entsprechende Prozentlinie. Vom Schnittpunkt folgen Sie einer waagerechten Linie bis zur zugehörigen Gangstufe (F2 bis F7). Von dort, wiederum senkrecht nach unten, lesen Sie die zulässige Fahrgeschwindigkeit ab.

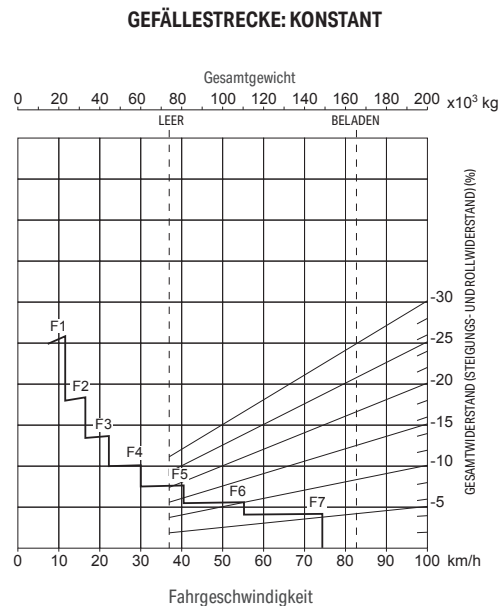

## Standard- und Sonderausrüstung

### Motor

Komatsu SAA12V140E-7Niederemissions-Dieselmotor mit Common-Rail Direkteinspritzung, Turbolader mit Ladeluftkühlung	●
Gemäß Abgasnorm EU Stufe V	●
Hydraulisch betriebener Kühlerlüfter mit variabler Drehzahl und Umkehrfunktion	●
Automatische Drehzahlrückstellung	●
Einstellbare Leerlaufabschaltung	●
Motor-Betriebsartenwahlsystem mit VHPC	●
Lichtmaschine 140 A / 24 V	●
Anlasser 2 × 11 kW	●
Batterien 4 × 12 V / 160 Ah	●
Zweifach-Trockenluftfilter mit automatischer Verschmutzungsanzeige	●
Motoröl-/Kühlwasserheizung	○
Vorschmierung Motor	○

### Mulde

Mulden-Abgasheizung	●
Überlaufschutz, 300 mm	●
Elektronische Hubsteuerung Mulde	●
Fahrerhausschutz (links)	●
Plattformschutz (rechts)	●
Muldenauskleidung	○
Zusätzlicher Schalldämpfer für normale Abgasführung ohne Mulden-Abgasheizung	○

### Beleuchtung

Rückfahrcheinwerfer	●
LED-Scheinwerfer, -Blinker und -Warnlampen	●
Nebelleuchten	●
LED-Beleuchtungssatz, hinten	●
LED-Scheinwerfer hinten, links und rechts	●
Zusätzlicher Rückfahrcheinwerfer	○

### Achsen und Bereifung

Vorderradaufhängung mit MacPherson-Federbein	●
Bereifung 27.00-R49	●
Automatische Federung, 3 Betriebsarten	○

### Fahrerhaus

Geräuscharmes ROPS/FOPS-Fahrerhaus mit getönten Scheiben, Verbundglasfrontscheibe, zwei Türen (links und rechts)	●
Luftgefederter Fahrersitz mit Sitzheizung, Belüftung und 3-Punkt-Automatiksicherheitsgurt	●
Beifahrersitz mit 2-Punkt-Sicherheitsgurt	●
Höhen- und längenverstellbare Lenksäule	●
Klimaanlage	●
Sonnenblende	●
Scheibenwaschanlage (mit Intervallschaltung)	●
Zigarettenanzünder, Aschenbecher, Getränkehalter, Ablagefach	●
AM/FM-Radio mit AUX-Eingang, USB und Bluetooth®	●
Zähler für Kippvorgänge	●
Eco-Anzeige und Eco-Hinweise	●
2 × 12 V Stromversorgung	●

### Wartung

Monitorsystem mit großem LCD-Farbdisplay	●
Komtrax Plus – Komatsu Wireless Monitoring System	●
Komatsu Care – Das Wartungsprogramm für Komatsu-Kunden	●
Zentrale Schmierung	●
Elektrische Betankungspumpe	●
Kraftstofftank mit Schnellbetankungskupplung	●
Service points (Minimesanschlüsse mit Schnellkupplung)	●
Wasser- und Staubabscheider für Kraftstoff	●
Motorraumbeleuchtung	●
Hauptschalter, 24 V	●
Schnellbetankung Öl	●
Unterlegkeile	●
Verschmutzungsanzeige Hydraulikölfilter	●
Automatische Zentralschmieranlage	○
Batteriestarthilfe	○

## Sicherheitsausrüstung

Geschwindigkeitsbegrenzung	●
Rückfahralarm	●
Automatische Notlenkung	●
Batterie Hauptschalter	●
Geländer für Plattform	●
Signalhorn, elektrisch	●
Aufstiege, links und rechts	●
Schutzgitter für Motorhaube	●
Beheizbare Rückspiegel	●
Unterbodenspiegel	●
KomVision – Kamerasystem für Rundumsicht aus der Vogelperspektive	●
Rückfahrkamera und Display	●
Zusätzlicher Motor-Ausschalter (in Kabine)	●
Hydraulisch betätigte, nasse Lamellenbremsen und Retarder	●
Überdrehzahl-Warnsystem	●
Neigungswarnung	●
Pedalbetätigte Notbremse	●
Schaltsperr	●
Motor-Notausschalter	●
Zugkraftkontrollsystem, Komatsu Traction Control System (KTCS)	●
Aufstiegsbeleuchtung	●
Anlassertrennschalter	●
Muldenpositionswarnung	●
Überlast-Geschwindigkeitsbegrenzung	●
Antiblockiersystem (ABS)	○

## Sonstige Ausrüstung

Hitzeschutz für Auspuffanlage	●
Feuerschutzklappen	●
Motor-Unterbauschutz	●
Getriebeschutz, unten	●
Kardanwellenschutz, vorn und hinten	●
Motorabdeckungen, seitlich	●
Tankdeckel und Maschinenabdeckungen abschließbar	●
Kühlerjalousie	○

Weitere Ausrüstungen auf Anfrage

- Standardausrüstung
- Sonderausrüstung



Angaben unverbindlich, Änderungen vorbehalten. Abbildungen können von der Standardausführung abweichen. Die Standardausrüstung und Sonderausrüstung können regional unterschiedlich ausgeführt sein.

---

Ihr Komatsu-Partner:

**KOMATSU**

[komatsu.eu](https://www.komatsu.eu)

