

# KOMATSU

## HD465-8

## HD605-8

Motor gemäß EU Stufe V

MULDENKIPPER



# HD465/605

#### MOTORLEISTUNG

578 kW / 786 PS @ 2.000 U/min

#### NENN-NUTZLAST

HD465-8: 55 t  
HD605-8: 63 t

#### MULDENKAPAZITÄT, GEHÄUFT

HD465-8: 34,2 m<sup>3</sup>  
HD605-8: 40,0 m<sup>3</sup>

# Auf einen Blick



HD465/605-8

## MOTORLEISTUNG

578 kW / 786 PS @ 2.000 U/min

## NENN-NUTZLAST

HD465-8: 55 t  
HD605-8: 63 t

## MULDENKAPAZITÄT, GEHÄUFT

HD465-8: 34,2 m<sup>3</sup>  
HD605-8: 40,0 m<sup>3</sup>





## PRODUKTIVITÄT AUF ABRUF

### *Leistungsstark und umweltfreundlich*

- Motor gemäß EU Stufe V
- Eco-Anzeige und Eco-Hinweise
- Einstellbare, automatische Leerlaufabschaltung

### *Erstklassiger Fahrerkomfort*

- Neu entwickeltes, geräumiges und ergonomisches Fahrerhaus
- Beheizter, belüfteter und luftgefederter Fahrersitz
- Hochauflösender LCD-Farbmonitor
- Hydropneumatische Federung

### *Zuverlässigkeit & Wartung*

- Hydraulisch betriebener Umkehrlüfter
- Vollhydraulisches Bremssystem
- Robuster, extrem widerstandsfähiger Rahmen
- Nutzlastwaage (PLM)
- Zentral angeordnete Schmierstellen
- Zentral angeordnete Filter

### *Maximale Effizienz*

- Hydraulisch betätigte, nasse Lamellenbremsen und Retarder
- Voreinstellen der Geschwindigkeit beim Befahren von Gefällestrassen (ARSC)
- K-ATOMICS Getriebe mit „Skip-Shift“-Funktion
- Zugkraftkontrollsystem, Komatsu Traction Control System (KTCS) (optional)

### *Sicherheit hat Vorrang*

- Komatsu SpaceCab™ – ROPS/FOPS integriert
- Rückfahrkamera
- Integrierte, flach ansteigende Treppen mit Handläufen

### *KOMTRAX Plus*

- Komatsu Wireless Monitoring System
- Mehr Betriebsdaten und höhere Kraftstoffersparnis



Das Wartungsprogramm für Komatsu-Kunden

# Leistungsstark und umweltfreundlich



## Komatsu-Hochleistungsmotor

Der Komatsu SAA6D170E-7 Motor im HD465/605-8 leistet 578 kW bei 2.000 U/min, d.h. ca. 5% mehr Leistung als beim Vorgängermodell. Die gesteigerte Beschleunigung und die kürzeren Zyklen garantieren eine höhere Produktivität. Und um die größere Kraft übertragen zu können, wurden zusätzlich die Baugruppen des Antriebsstrangs überarbeitet und verstärkt.

## Komatsu-Technologien zur Steigerung der Kraftstoffeffizienz

Die regelbaren Schrägscheiben-Kolbenpumpen reduzieren die Verluste im Zapfwellenantrieb. Durch die Optimierung des Hydraulikdrucks für die Getriebesteuerung wird eine höhere Energieersparnis erzielt und zusätzlich sorgt die intelligente elektronische Motorsteuerung für optimale Energieeffizienz.

## Einstellbare, automatische Leerlaufabschaltung

Um unnötigen Kraftstoffverbrauch, Abgase und Betriebskosten zu reduzieren, schaltet die automatische Leerlaufabschaltung von Komatsu den Motor nach einer voreingestellten Zeitspanne ab. Diese Leerlaufdauer kann auf einen Wert von 5 bis 60 Minuten eingestellt werden. Die im Fahrerhaus auf dem Monitorsystem dargestellte Eco-Anzeige und die Eco-Hinweise unterstützen den Fahrer dabei, die Maschine noch kraftstoffeffizienter zu betreiben.



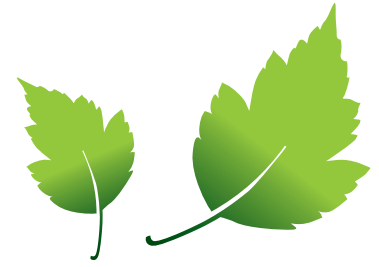

### Heavy-Duty Abgasnachbehandlung

Der KDPF filtert mehr als 90% der Rußpartikel aus den Abgasen. Ein spezieller Oxidationskatalysator und die zusätzliche Kraftstoffeinspritzung in den Abgasstrom bauen die angesammelten Rußpartikel im Dieselpartikelfilter mittels aktiver oder passiver Regeneration ab. Dieser Vorgang beeinträchtigt nicht den normalen Betrieb der Maschine und erfordert keinen Handlungsbedarf durch den Fahrer.

### Automatische LeerlaufEinstellung (AISS)

Dieses System ermöglicht ein schnelles Erreichen der Betriebstemperatur und schnellere Temperaturregelung im Fahrerhaus. Ist die Funktion aktiviert, wird die Motorleerlaufzahl auf 1.100 U/ min gehalten und auf 750 U/min gesenkt, sobald die Kühlmitteltemperatur steigt. Sinkt die Kühlmitteltemperatur wieder, wird die Drehzahl automatisch wieder auf 1.100 U/min geregelt.

### Bremsöl-Auffangtank

An jedem Hinterrad ist ein Tank installiert, der im Fall von Leckage das Bremsöl auffängt.

### Abgasrückführung (AGR)

Die gekühlte Abgasrückführung ist eine marktübliche Komponente der Komatsu-Motoren. Die verbesserte Leistung des AGR-Systems reduziert NOx-Emissionen auf ein Minimum und sorgt gleichzeitig für eine gesteigerte Motorleistung.

### Komatsu Kurbelgehäuseentlüftung (KCCV)

Die Abgase des Kurbelgehäuses (sog. Durchblasgase) werden durch den CCV-Filter geleitet. Der aus den Abgasen gefilterte Ölnebel gelangt zurück ins Kurbelgehäuse. Die gefilterten Gase werden der Verbrennung zugeführt.

### High-Pressure Common Rail (HPCR)

Die Computersteuerung der mehrstufigen Hochdruck-Common-Rail-Kraftstoffeinspritzung sorgt dafür, dass jederzeit nur exakt die benötigte Menge verdichteter Kraftstoff in die Verbrennungskammer gelangt. So wird garantiert, dass der Kraftstoff vollständig verbrennt und saubere Abgase ausgestoßen werden.

### Turbolader mit variabler Geometrie (VGT)

Der VGT sorgt in jedem Drehzahlbereich und unter jeder Last für den optimalen Luftstrom zur Verbrennungskammer. Das Resultat sind saubere Abgase und gesteigerte Kraftstoffeffizienz bei gleichbleibend hoher Leistung.



Einstellbare Leerlaufabschaltung



Eco-Anzeige und Eco-Hinweise

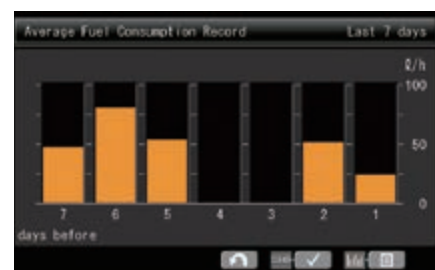

Kraftstoffverbrauchshistorie

# Maximale Effizienz



## Nutzlastwaage (PLM)

Die Nutzlastwaage erfasst bei jedem Ladespiel die Zuladung und analysiert das Produktionsvolumen und die Einsatzparameter des Muldenkippers über einen bestimmten Zeitraum. Der Muldenkipper hat zwei Ladestandsanzeigen in Form von Ampeln, die für den Fahrer der Lademaschine sichtbar sind. Die Ampel zeigt den aktuellen Ladestatus der Mulde an. Die Genauigkeit der Waage beträgt nach einer Kalibrierung ca. +/-1%. Eine Eichung der Waage ist nicht möglich.

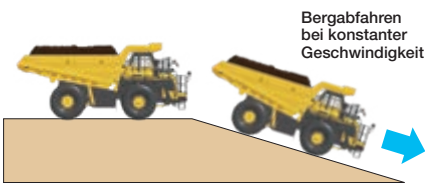

## Voreinstellen der Geschwindigkeit beim Befahren von Gefällestrcken (ARSC)

Über das ARSC lässt sich leicht eine konstante Geschwindigkeit für das Befahren von Gefällestrcken einstellen, sodass der Fahrer sich voll und ganz auf das Lenken konzentrieren kann. Durch Betätigen des Steuerhebels kann die Geschwindigkeit in Schritten von 1 km/h an das jeweilige Gefälle angepasst werden (max. ± 5 km/h).



## Zugkraftkontrollsystem, Komatsu Traction Control System (KTCS) (optional)

Das KTCS überwacht kontinuierlich die Geschwindigkeit der Hinterräder und des Muldenkippers. Sobald das System feststellt, dass die Räder übermäßig durchdrehen, wird automatisch die Bremse aktiviert, um die optimale Zugkraft zu erhalten. Das Zugkraftkontrollsystem von Komatsu wird automatisch zu- und abgeschaltet und sorgt so für mehr Produktivität und längere Lebensdauer der Reifen als herkömmliche ASR-Systeme.

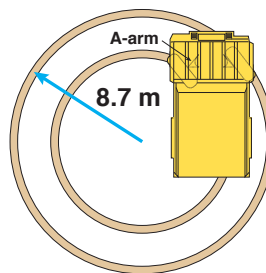

## Kleiner Wenderadius

Das MacPherson-Federbein der Vorderradaufhängung besitzt einen besonderen A-förmigen Dreieckslenker, der am Hauptrahmen gelenkig gelagert ist. Durch den größeren Zwischenraum kann das Vorderrad größere Lenkwinkel einnehmen.



## K-ATOMiCS-Getriebe

K-ATOMiCS sorgt für elektronisch gesteuerte Gangwechsel mit elektronischer Kupplungsmodulation in allen Gängen. Es passt den Öldruck für die Kupplungsbetätigung an und stellt stoßfreie Schaltvorgänge ohne Drehmomentabfall sicher.

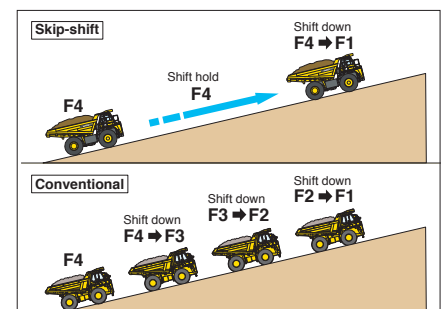

## Skip Shift-Funktion

Diese Funktion wählt in Abhängigkeit der Steigung beim Fahren bergauf automatisch den passenden Gang, ohne durch alle Gänge herunterzuschalten. So werden Gangwechsel reduziert und das Fahrverhalten der Maschine gleichmäßiger, was wiederum zu mehr Fahrerkomfort und weniger Materialverlust beiträgt.







# Erstklassiger Fahrerkomfort



## Großes und komfortables Fahrerhaus

Das geräumige Komatsu SpaceCab™ Fahrerhaus mit seinen ergonomischen Bedienelementen stellt einen komfortablen und sicheren Arbeitsplatz dar. Ein vollständig einstellbarer, luftgefederter Fahrersitz dämpft die Vibrationen und reduziert Ermüdungserscheinungen beim Fahrer. Durch die große Frontscheibe und die Seitenfenster mit elektrischen Fensterhebern hat der Fahrer hervorragende Sicht.

## Hydropneumatische Federung

Dank der innovativen hydropneumatischen Federung bietet der HD465/605-8 ein ruhiges und ausgeglichenes Fahrverhalten mit weniger Nickbewegungen und ausgezeichnetem Fahrkomfort. Die verminderte Stoßeinwirkung auf den Fahrer und die Maschinenkomponenten sowie geringere Materialverluste tragen zu erhöhter Lebensdauer der Maschine, noch größerem Fahrkomfort und einer merklichen Produktivitätssteigerung bei.

## Geräuscharmes Design

Um die Geräuschpegel zu minimieren, ist das Fahrerhaus auf Viskosedämpfern gelagert. Das Überdruck-Fahrerhaus mit integrierter Plattform, der abgedichtete Motorraum und der effiziente Schalldämpfer der Auspuffanlage tragen weiterhin zur Geräuschreduzierung bei und steigern so den Fahrkomfort.



Das Lenkrad lässt sich für jeden Fahrer in die optimale Position bringen.



Der vollwertige Beifahrersitz lässt sich wegklappen und ist mit einem 2-Punkt-Sicherheitsgurt ausgestattet.



Praktischer Audioanschluss und 12 V-Steckdose



### Luftgefederter Fahrersitz mit Belüftung und Sitzheizung

Der sehr bequeme, luftgefederte Fahrersitz mit Lordosenstütze ist vielfach einstellbar und erhöht den Komfort während langer Arbeitsschichten. Sitzheizung und -belüftung sorgen an kalten wie an heißen Tagen für angenehme Temperaturen.







## Geringere Betriebskosten

Die Informations- und Kommunikationstechnologie von Komatsu unterstützt Betreiber und Fahrer bei der effizienten Durchführung von Einsätzen und trägt so zur Senkung der Betriebskosten bei. Bei Bedarf werden Hinweise zu möglichem Einsparpotential beim Kraftstoffverbrauch angezeigt, und die Eco-Anzeige stellt den aktuellen Verbrauch dar. Aufzeichnungen über den Maschinenbetrieb, die angezeigten Eco-Hinweise und den Kraftstoffverbrauch lassen sich abrufen.



Auf einen Blick: Standardanzeige des Monitorsystems

## Großer LCD-Farbmonitor

Das benutzerfreundliche Monitor-system mit großem Farbdisplay erleichtert die sichere und präzise Bedienung der gesamten Maschine. Das mehrsprachige Monitorsystem bietet einen umfassenden Überblick über alle wichtigen Maschinendaten und eine einfache, intuitive Bedienung ermöglicht den Zugriff auf eine Vielzahl von Funktionen und Betriebsparametern.



Ein Multifunktionsmonitorsystem ermöglicht die Anzeige und Einstellung von zahlreichen Betriebs- und Wartungsdaten.

## Fehlerdiagnosefunktion

Zahlreiche Anzeigen und Warnfunktionen werden zentral auf dem LCD-Display angezeigt. Die Anzeigen vereinfachen das Check-Up beim Starten der Maschine und eine Warnleuchte sowie ein Summton warnen den Fahrer unverzüglich im Fall von Unregelmäßigkeiten.

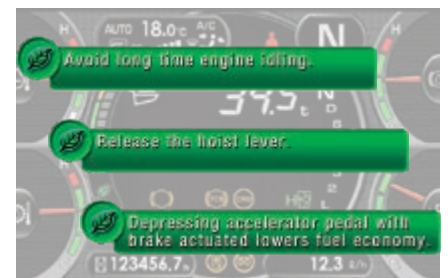

Eco-Hinweise ermöglichen Energieeinsparungen in Echtzeit



# Haltbar und verlässlich

## Beladungsrichtlinie

Jeder Muldenkipper hat seine eigene „Ziel-Nutzlast“. Die Einhaltung der Beladungsrichtlinie sorgt für maximale Produktivität bei voller Ausnutzung der Maschinenleistung. Zudem können so Betriebskosten gesenkt und die Lebensdauer von Bremsen, Bereifung und sonstigen Baugruppen erhöht werden.

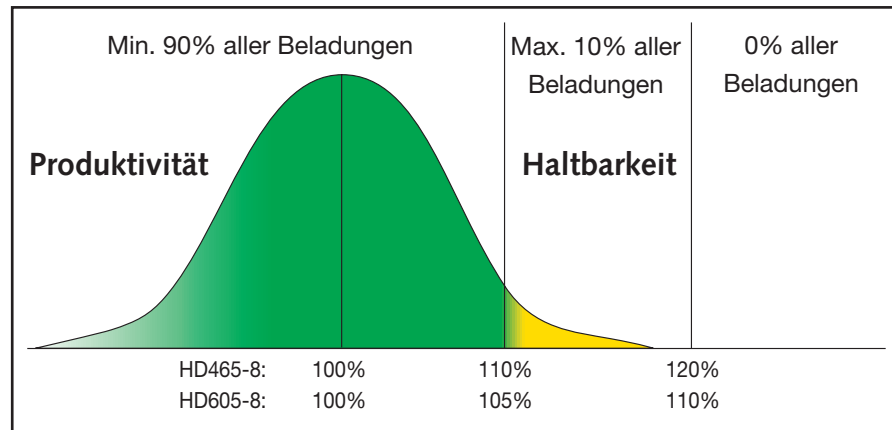

## Robuste, extrem widerstandsfähige Rahmen

Stahlgussbauteile sind im Hauptrahmen überall dort eingesetzt, wo besonders hohe Belastungen auftreten.

## HD465-8: 10/10/20-Regel

- Das Monatsmittel der Nutzlast darf nicht die Ziel-Nutzlast des Muldenkippers überschreiten.
- Mindestens 90% aller Beladungen müssen bis zu 100% der Ziel-Nutzlast des Muldenkippers betragen.
- Nicht mehr als 10% aller Beladungen sollten zwischen 110% und 120% der Ziel-Nutzlast des Muldenkippers betragen.
- Keine Beladung darf 120% der Ziel-Nutzlast des Muldenkippers überschreiten.

## HD605-8: 10/5/10-Regel

- Das Monatsmittel der Nutzlast darf nicht die Ziel-Nutzlast des Muldenkippers überschreiten.
- Mindestens 90% aller Beladungen müssen bis zu 105% der Ziel-Nutzlast des Muldenkippers betragen.
- Nicht mehr als 10% aller Beladungen sollten zwischen 105% und 110% der Ziel-Nutzlast des Muldenkippers betragen.
- Keine Beladung darf 110% der Ziel-Nutzlast des Muldenkippers überschreiten.

## Muldenauswahl

Es stehen verschiedene Muldentypen mit optionaler Ausrüstung für unterschiedliche Einsatzbedingungen zur Auswahl.

## Robuste Muldenausführung

Die Standard-Mulde besteht aus hochzugfestem Stahl, ist extrem verwindungssteif und wartungsarm. Die V-förmige Muldenstruktur bietet höchste Festigkeit und Stabilität. Die Seiten- und Bodenplatten der Mulde sind zur weiteren Erhöhung der Festigkeit mit horizontalen und vertikalen Streben verstärkt.



### Universalmulde

Diese Mulde ist für allgemeine Einsatzbedingungen ausgelegt. Große Teile dieser Mulde werden für lange Haltbarkeit aus widerstandsfähigen Stahlplatten gefertigt.

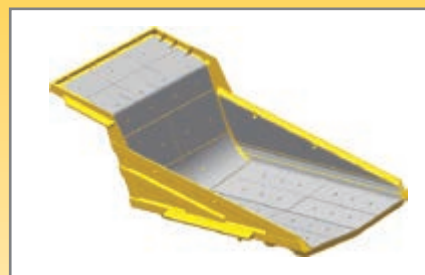

### Stahl-Muldenauskleidung

Wird die Mulde für den Transport von relativ großen Felsbrocken oder extrem abrasiven Materialien genutzt, empfiehlt sich der Einsatz einer Muldenauskleidung.

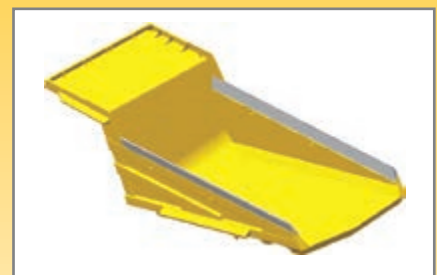

### Seitliche Muldenerhöhungen

Die seitlichen Muldenerhöhungen verhindern Materialverlust beim Fahren und eignen sich besonders für den Transport von Schüttgut.

# Sicherheit hat Vorrang



ROPS/FOPS nach ISO 3471 ROPS und ISO 3449 FOPS Stufe II serienmäßig



Sicherer Zugang zur Kabine dank der moderaten Steigung der rutschfesten Zugangstreppe mit Handläufen



Rückfahrkamera



## Ausgezeichnete Rundumsicht

Die Verbundglasfrontscheibe, großzügige Seitenfenster, das serienmäßige Rückfahrkamerasystem, 3 zusätzliche Unterbodenspiegel und 4 Rückspiegel bieten einen optimalen Überblick über den Arbeitsbereich und reduzieren tote Winkel auf ein Minimum.

## Notlenkung und Notbremsen

Zur Standardausrüstung des HD465/605-8 gehören auch die Notlenkung und das redundante Bremsensystem, die zusätzliche Sicherheit in Notsituationen garantieren.

## Geschwindigkeitsbegrenzung

Die maximale Fahrgeschwindigkeit für beladene und Leerfahrten kann unabhängig voneinander begrenzt werden.

Die als Sonderausrüstung verfügbare Überlast-Geschwindigkeitsbegrenzung regelt die Höchstgeschwindigkeit auf 15 km/h, wenn die Beladung einen bestimmten Wert überschreitet.

## Antiblockiersystem (ABS) (optional)

Das ABS verhindert, dass die Räder blockieren, wenn Betriebsbremse und Retarder eingesetzt werden, und minimiert so das Risiko, dass die Maschine auf glattem Boden ins Rutschen gerät.

## Motor-Not-Ausschalter

Der Motor-Not-Ausschalter befindet sich im Fahrerhaus, wo er im Notfall schnell zu erreichen ist.



HD465/605-8





# Einfache Wartung



## Vom Boden aus erreichbarer Batteriekasten und Batterietrennschalter

Für eine einfache und sichere Durchführung der täglichen Wartungsarbeiten sind sowohl Batteriekasten als auch Batterietrennschalter vom Boden aus erreichbar.

## Lange Wartungsintervalle

Lange Wartungsintervalle minimieren die Betriebskosten: Motoröl nach 500 Betriebsstunden, Getriebeöl nach 1.000 Betriebsstunden und Hydrauliköl nach 4.000 Betriebsstunden

## Komatsu CARE™

Komatsu CARE™ gehört zur Standardausrüstung Ihrer neuen Maschine von Komatsu. Das



Wartungsprogramm beinhaltet die planmäßige Wartung Ihrer Maschine, durchgeführt von Komatsu-geschulten Technikern, unter Verwendung von Komatsu-Originalteilen. Je nach verbautem Motor ist ebenfalls eine verlängerte Gewährleistung für den Komatsu Dieselpartikelfilter (KDPF) oder den Komatsu Dieseloxydationskatalysator (KDOC) und das SCR-System enthalten. Weitere Informationen und Vertragsbedingungen erhalten Sie von Ihrem Komatsu-Distributor.

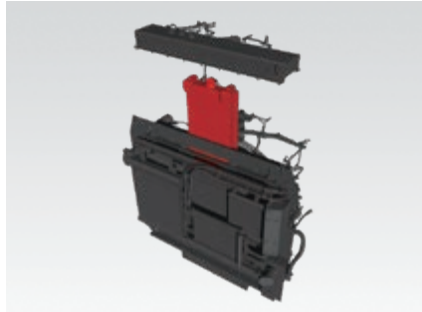

## Modular aufgebauter, grobmaschiger Kühler mit Umkehrlüfter

Durch den modularen, grobmaschigen Kühler mit Umkehrlüfter kann selbst in sehr staubiger Umgebung ohne Zusetzen des Kühlers gearbeitet werden. Um die manuellen Reinigungsarbeiten so gering wie möglich zu halten, bläst der Umkehrlüfter den Staub aus dem Kühler. Die Kühlrippen lassen sich ausbauen, ohne dass die gesamte Baugruppe ausgebaut werden muss. So werden die Reparaturkosten niedrig gehalten.

## Zentrale Schmierstellen

Die Schmierstellen sind so angeordnet, dass sie vom Boden aus erreichbar sind.



## Zentral angeordnete Filter

Die Filter sind zentral angeordnet und ermöglichen so eine leichtere Wartung.



Wartungswarnleuchte

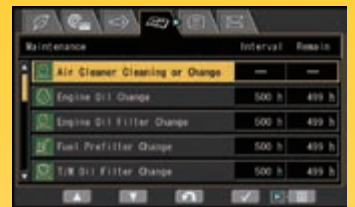

Wartungsbildschirm



Kühlerlüfterbetrieb



Bildschirm zur Fehlersuche





# KOMTRAX

## Was

- KOMTRAX ist das Maschinenerfassungs- und Telematiksystem von Komatsu
- KOMTRAX erfasst und speichert kontinuierlich Maschinenzustands- und Betriebsdaten
- Informationen zu Kraftstoffverbrauch und Maschinenauslastung sowie eine detaillierte Historie zu Reparaturen und Ersatzteilaustausch

## Wer

- KOMTRAX gehört zur Standardausrüstung aller Bau- und Gewinnungsmaschinen von Komatsu

## Wann

- Betriebs- und Leerlaufzeiten der Maschinen werden erfasst und helfen dabei, die Flottenauslastung zu verbessern
- Detaillierte Standortberichte geben Auskunft über Einsatzzeiten und Maschinenbewegungen
- Aktuelle Daten informieren über die letzten Wartungsarbeiten und unterstützen die Planung zukünftiger Wartungseinsätze

## Wo

- KOMTRAX-Daten können über einen Computer, das Internet oder Smartphone von fast jedem Ort aus abgerufen werden
- Automatische Warnhinweise halten Flottenbetreiber über die aktuellen Maschinenhinweise auf dem Laufenden

## Warum

- Wissen ist Macht – Bewusste Entscheidungen verbessern das Flottenmanagement
- Kenntnisse über Leerlaufzeiten und Kraftstoffverbrauch helfen dabei, die Effizienz der Maschine zu maximieren
- Behalten Sie jederzeit und an jedem Ort die Kontrolle über Ihre Maschinen



## KOMTRAX Plus

### Maschinen-Management-Support

KOMTRAX Plus ermöglicht eine erweiterte Verwaltung der Maschinenflotte mittels Satellitenkommunikation oder WLAN. Der Maschinenzustand oder die Leistungsdaten können (fast) in Echtzeit ausgewertet werden, ohne dass der Nutzer vor Ort sein muss. KOMTRAX Plus stellt diese kritischen Daten bereits aufbereitet zur Verfügung und ist dadurch ein effektives Hilfsmittel zur Maximierung der Produktivität und Senkung der Betriebskosten.



# Technische Daten des HD465-8

## MOTOR

Modell	Komatsu SAA6D170E-7
Typ	wassergekühlter 4-Takt-Niederemissionsmotor mit Common-Rail-Direkteinspritzung, Turbolader mit Ladeluftkühlung und gekühlter Abgasrückführung
Motorleistung	
bei Nenndrehzahl	2.000 U/min
ISO 14396	578 kW/786 PS
ISO 9249 (netto)	540 kW / 734 PS
Zylinderzahl	6
Bohrung × Hub	170 × 170 mm
Hubraum	23,15 l
Max. Drehmoment	3.644 Nm (372 kgf-m)
Drehzahlregler	elektronisch gesteuert
Schmiersystem	
Schmiermethode	Zwangsschmierung mit Zahnradpumpe
Filter	Hauptstromfilter
Luftfiltertyp	Zweifach-Trockenluftfilter mit Vorfilter und Staubaustragung
Kraftstoff	Dieselmotorkraftstoff gemäß EN590 Klasse 2/Grade D. Paraffinischer Kraftstoff (HVO, GTL, BTL) gemäß EN 15940:2016.

## GETRIEBE

Drehmomentwandler	3-teilig, 1-stufig, 2-phasig
Getriebe	vollautom. Planetenlastschaltgetriebe
Gangstufen	7 Vorwärtsgänge, 1 Rückwärtsgang
Wandlerüberbrückung	nasse Lamellenkupplung
Vorwärts	Wandlerbetrieb im 1. Gang, Wandlerüberbrückung im 1. Gang und in allen Gängen
Rückwärts	Wandlerbetrieb
Schaltsteuerung	automatisch gesteuerter Gangwechsel mit elektronischer Kupplungsmodulation in allen Gängen
Max. Fahrgeschwindigkeit	70 km/h

## LENKSYSTEM

Typ	vollhydraulische Lenkung mit doppelt beaufschlagten Lenkzylindern
Notlenkung	automatisch und manuell gesteuert (gem. ISO 5010 und SAE J1511)
Minimaler Wenderadius, Mitte Vorderreifen	8,7 m
Max. Lenkwinkel, Außenkante Reifen	39°

## AUFHÄNGUNG

Vorderradaufhängung mit MacPherson-Federbein und Vierfach-Hinterachsaufhängung mit unabhängigen hydropneumatischen Zylindern	
Effektiver Federweg	
Federung vorne	303 mm
Federung hinten	140 mm
Hinterachs-Pendelwinkel	
Ölstopper	6,8°
Mechanischer Stopper	7,7°

## BEREIFUNG

Standardbereifung	24.00 R35
-------------------	-----------

## ACHSEN

Endantrieb	Planetengetriebe
Hinterachse	vollschwimmend
Verhältnis	
Differential	3,538
Endantrieb	4,737

## BREMSEN

Bremsen gemäß ISO 3450	
Betriebsbremsen	
Vorne	vollhydraulische Sattelscheibenbremsen
Hinten	vollhydraulische, im Ölbad laufende Lamellenbremsen
Feststellbremse	Lamellenbremse über Federspeicher
Retarder	ölgelkühlte Lamellenbremsen der Hinterachse wirken als Retarder
Retarder(dauer-)leistung	802 kW / 1.090 PS
Notbremsen	Manuelle Betätigung über Pedal. Bei unzulässigem Druckabfall wird die Feststellbremse automatisch betätigt.
Bremsfläche	
Vorne	1.936 cm <sup>2</sup>
Hinten	64.230 cm <sup>2</sup>

## HAUPTRAHMEN

Typ	Kastenrahmenkonstruktion
-----	--------------------------

## FÜLLMENGEN

Kraftstofftank	800 l
Motoröl	80 l
Drehmomentwandler, Getriebe und Retarder-Kühlung	215 l
Differentiale (gesamt)	95 l
Endantriebe (gesamt)	42 l
Hydrauliksystem	149 l
Federung (gesamt)	66,2 l

## HYDRAULIKSYSTEM

Hubzylinder	Doppelanordnung, 2-stufige Teleskop-Hubzylinder
Einstellung Überdruckventil	20,6 MPa (210 kg/cm <sup>2</sup> )
Auskippszeit (obere Leerlaufdrehzahl)	11,5 s

## UMWELT

Motoremissionen	gemäß europäischer Abgasnorm EU Stufe V
Geräuschpegel, LpA Fahrerohr	78 dB(A) (ISO 6396 dynamischer Test)
Vibrationspegel (EN 12096:1997)	
Hand-Arm-Vibrationen	≤ 2,5 m/s <sup>2</sup> (Unsicherheit K = 0,08 m/s <sup>2</sup> )
Ganzkörper-Vibrationen	≤ 0,5 m/s <sup>2</sup> (Unsicherheit K = 0,28 m/s <sup>2</sup> )
Enthält fluoriertes Treibhausgas HFC-134a (GWP 1430). Gasmenge 1,2 kg, CO <sub>2</sub> -Äquivalent 1,72 t	



# Abmessungen & Arbeitswerte

## FAHRERHAUS

Entspricht den Normen ISO 3471 ROPS (Roll-Over Protective Structure) und ISO 3449 Stufe II FOPS (Falling Object Protective Structure)

## GEWICHTSANGABEN (CA.)

Leergewicht	48.420 kg
Max. Gesamtgewicht	103.500 kg
Gewichtsverteilung	
Leer	
Vorderachse	53%
Hinterachse	47%
Beladen	
Vorderachse	34%
Hinterachse	66%

## MULDE

Kapazität	
Gestrichen	25,0 m <sup>3</sup>
Gehäuft (2:1, SAE)	34,2 m <sup>3</sup>
Nutzlast	55 t
Material	130 kg/mm <sup>2</sup> hochzugfester Stahl
Wandstärken	
Bodenplatte	19 mm
Vorderwand	12 mm
Seitenwand	9 mm
Ladefläche (Innenmaße Länge x Breite)	6.450 mm x 3.870 mm
Muldenheizung	Abgasheizung

## FAHRLEISTUNGEN

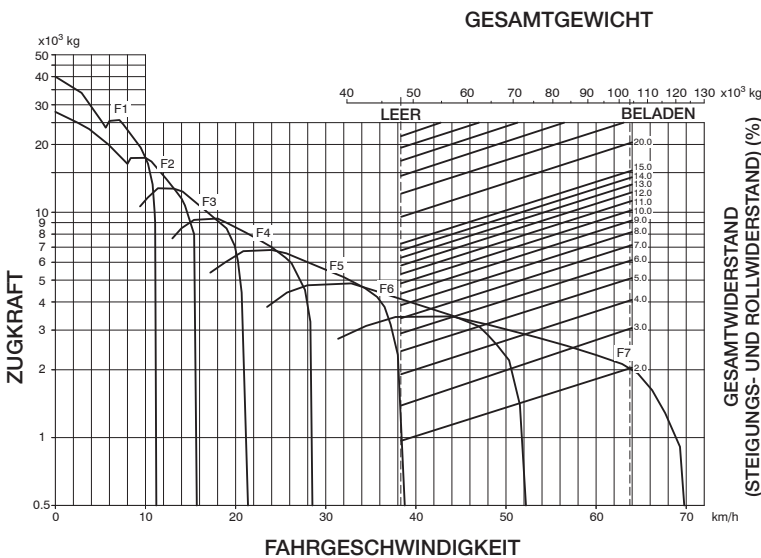

## BREMSLEISTUNG

GEFÄLLESTRECKE: KONSTANT

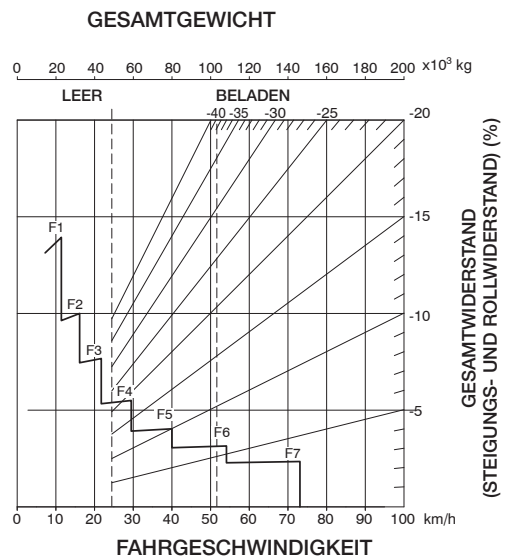

Bei Umgebungstemperatur von 40 °C. Retarderleistung ist temperaturabhängig.

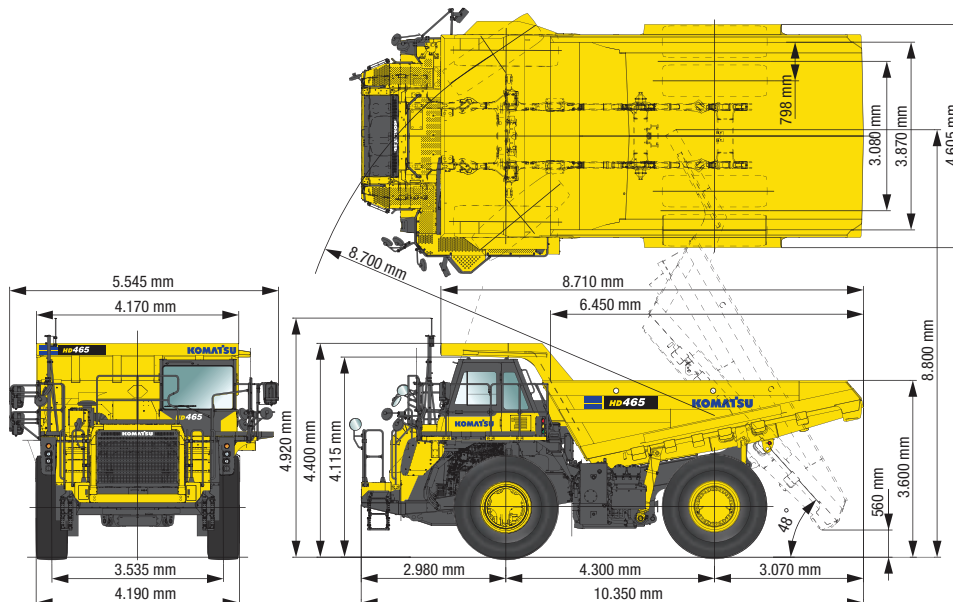

# Technische Daten des HD605-8

## MOTOR

Modell	Komatsu SAA6D170E-7
Typ	wassergekühlter 4-Takt-Niederemissionsmotor mit Common-Rail-Direkteinspritzung, Turbolader mit Ladeluftkühlung und gekühlter Abgasrückführung
Motorleistung	
bei Nenndrehzahl	2.000 U/min
ISO 14396	578 kW/786 PS
ISO 9249 (netto)	540 kW / 734 PS
Zylinderzahl	6
Bohrung × Hub	170 × 170 mm
Hubraum	23,15 l
Max. Drehmoment	3.644 Nm (372 kgf-m)
Drehzahlregler	elektronisch gesteuert
Schmiersystem	
Schmiermethode	Zwangsschmierung mit Zahnradpumpe
Filter	Hauptstromfilter
Luftfiltertyp	Zweifach-Trockenluftfilter mit Vorfilter und Staubaustragung
Kraftstoff	Dieselmotor gemäß EN590 Klasse 2/Grade D. Paraffinischer Kraftstoff (HVO, GTL, BTL) gemäß EN 15940:2016.

## GETRIEBE

Drehmomentwandler	3-teilig, 1-stufig, 2-phasig
Getriebe	vollautom. Planetenlastschaltgetriebe
Gangstufen	7 Vorwärtsgänge, 1 Rückwärtsgang
Wandlerüberbrückung	nasse Lamellenkupplung
Vorwärts	Wandlerbetrieb im 1. Gang, Wandlerüberbrückung im 1. Gang und in allen Gängen
Rückwärts	Wandlerbetrieb
Schaltsteuerung	automatisch gesteuerter Gangwechsel mit elektronischer Kupplungsmodulation in allen Gängen
Max. Fahrgeschwindigkeit	70 km/h

## LENKSYSTEM

Typ	vollhydraulische Lenkung mit doppelt beaufschlagten Lenkzylindern
Notlenkung	automatisch und manuell gesteuert (gem. ISO 5010 und SAE J1511)
Minimaler Wenderadius, Mitte Vorderreifen	8,7 m
Max. Lenkwinkel, Außenkante Reifen	39°

## AUFHÄNGUNG

Vorderradaufhängung mit MacPherson-Federbein und Vierfach-Hinterachsaufhängung mit unabhängigen hydropneumatischen Zylindern.

Effektiver Federweg	
Federung vorne	303 mm
Federung hinten	140 mm
Hinterachs-Pendelwinkel	
Ölstopper	6,8°
Mechanischer Stopper	7,7°

## BEREIFUNG

Standardbereifung	24.00 R35
-------------------	-----------

## ACHSEN

Endantrieb	Planetengetriebe
Hinterachse	vollschwimmend
Verhältnis	
Differential	3,538
Endantrieb	4,737

## BREMSEN

Bremsen gemäß ISO 3450

Betriebsbremsen	
Vorne	vollhydraulische Sattelscheibenbremsen
Hinten	vollhydraulische, im Ölbad laufende Lamellenbremsen
Feststellbremse	Lamellenbremse über Federspeicher
Retarder	ölgelkühlte Lamellenbremsen der Hinterachse wirken als Retarder
Retarder(dauer-)leistung	802 kW / 1.090 PS
Notbremsen	Manuelle Betätigung über Pedal. Bei unzulässigem Druckabfall wird die Feststellbremse automatisch betätigt.
Bremsfläche	
Vorne	1.936 cm <sup>2</sup>
Hinten	64.230 cm <sup>2</sup>

## HAUPTTRAHMEN

Typ	Kastenrahmenkonstruktion
-----	--------------------------

## FÜLLMENGEN

Kraftstofftank	800 l
Motoröl	80 l
Drehmomentwandler, Getriebe und Retarder-Kühlung	215 l
Differentiale (gesamt)	95 l
Endantriebe (gesamt)	42 l
Hydrauliksystem	149 l
Federung (gesamt)	66,2 l

## HYDRAULIKSYSTEM

Hubzylinder	Doppelanordnung, 2-stufige Teleskop-Hubzylinder
Einstellung Überdruckventil	20,6 MPa (210 kg/cm <sup>2</sup> )
Auskipzeit (obere Leerlaufdrehzahl)	11,5 s

## UMWELT

Motoremissionen	gemäß europäischer Abgasnorm EU Stufe V
Geräuschpegel, LpA Fahrerohr	78 dB(A) (ISO 6396 dynamischer Test)
Vibrationspegel (EN 12096:1997)	
Hand-Arm-Vibrationen	≤ 2,5 m/s <sup>2</sup> (Unsicherheit K = 0,09 m/s <sup>2</sup> )
Ganzkörper-Vibrationen	≤ 0,5 m/s <sup>2</sup> (Unsicherheit K = 0,30 m/s <sup>2</sup> )
Enthält fluoriertes Treibhausgas HFC-134a (GWP 1430). Gasmenge 1,2 kg, CO <sub>2</sub> -Äquivalent 1,7 t	



# Abmessungen & Arbeitswerte

## FAHRERHAUS

Entspricht den Normen ISO 3471 ROPS (Roll-Over Protective Structure) und ISO 3449 Stufe II FOPS (Falling Object Protective Structure)

## GEWICHTSANGABEN (CA.)

Leergewicht	51.620 kg
Max. Gesamtgewicht	114.700 kg
Gewichtsverteilung	
Leer	
Vorderachse	51%
Hinterachse	49%
Beladen	
Vorderachse	33%
Hinterachse	67%

## MULDE

Kapazität	
Gestrichen	29,0 m <sup>3</sup>
Gehäuft (2:1, SAE)	40,0 m <sup>3</sup>
Nutzlast	63 t
Material	145 kg/mm <sup>2</sup> hochzugfester Stahl
Wandstärken	
Bodenplatte	25 mm
Vorderwand	16 mm
Seitenwand	14 mm
Ladefläche (Innenmaße Länge x Breite)	6.450 mm x 3.870 mm
Muldenheizung	Abgasheizung

## FAHRLEISTUNGEN

GESAMTGEWICHT

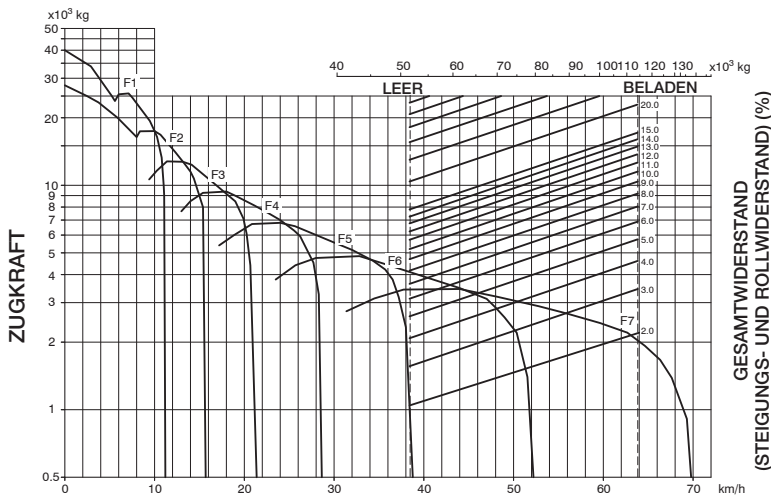

FAHRGESCHWINDIGKEIT

Bei Umgebungstemperatur von 40 °C. Retarderleistung ist temperaturabhängig.

## BREMSLEISTUNG

GEFÄLLESTRECKE: KONSTANT

GESAMTGEWICHT

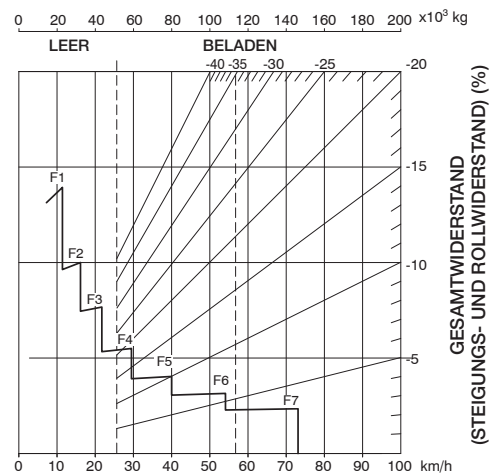

FAHRGESCHWINDIGKEIT

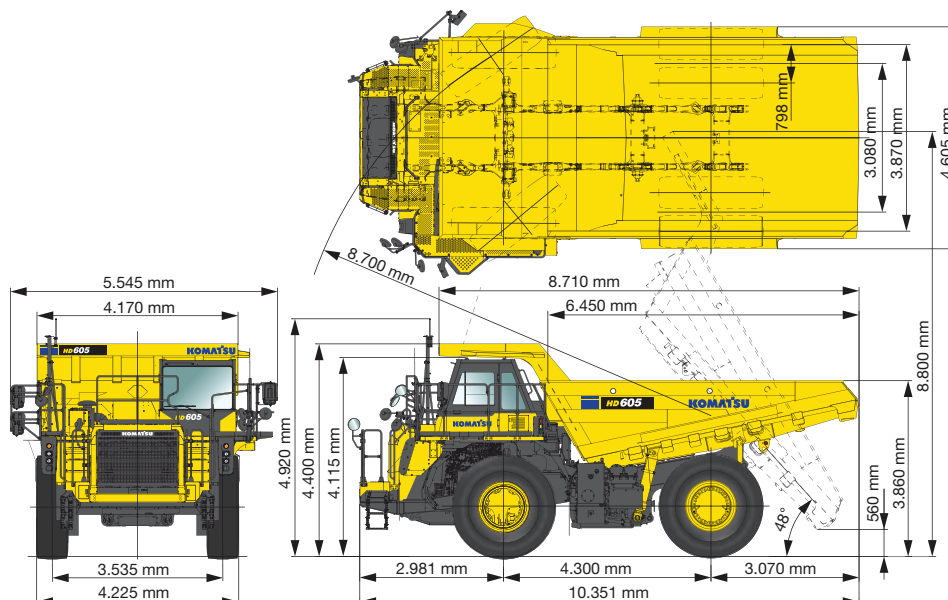

# Standard- und Sonderausrüstung

## MOTOR

Komatsu SAA6D170E-7 Niederemissions-Dieselmotor mit Common-Rail-Direkteinspritzung, Turbolader mit Ladeluftkühlung Gemäß Abgasnorm EU Stufe V	●
Hydraulisch betriebener Kühlerlüfter mit variabler Drehzahl und Umkehrfunktion	●
Automatische Drehzahlrückstellung	●
Einstellbare, automatische Leerlaufabschaltung	●
Lichtmaschine 90 A / 24 V	●
Anlasser 2 x 7,5 kW	●
Batterie 4 x 12 V	●
Zweifach-Trockenluftfilter mit automatischer Verschmutzungsanzeige	●

## MULDE

Mulden-Abgasheizung	●
Überlaufschutz, 300 mm, geschweißt/geschraubt	●
Elektronische Hubsteuerung Mulde	●
Felsauswerfer	●
Sicherheitsbolzen	●
Reifenschutz hinten, geschweißt	●
Fahrerhauschutz links, geschraubt	●
Plattformschutz, geschraubt	●
Stahl-Muldenauskleidung	○
Seitliche Muldenerhöhungen	○

## SONSTIGE AUSTRÜSTUNG

Schmutzfänger	●
Motor-Unterbauschutz	●
Kardanwellenschutz, vorn und hinten	●
Getriebeschutz	●
Hitzeschutz für Komatsu Dieselpartikelfilter (KDPF)	●
Feuerschutzklappen	●
Voreinstellen der Geschwindigkeit beim Befahren von Gefällestrucken (ARSC)	●
Nutzlastwaage (PLM)	●
Motorabdeckungen, seitlich	●
Tankdeckel und Maschinenabdeckungen abschließbar	●
Bremsöl-Auffangtank	●
Hauptschalter, 24 V	●
Vollautomatisches Getriebe mit Wandlerüberbrückung	●
Modular aufgebaute Kühleinheit	●
Motor Kühlmittel- und Ölwanneheizung	○

## FAHRERHAUS

Geräuscharmes ROPS/FOPS-Fahrerhaus mit getönten Scheiben, Verbundglasfrontscheibe, zwei Türen (links und rechts)	●
Luftfederter Fahrersitz mit Sitzheizung, Belüftung und 3-Punkt-Automatiksicherheitsgurt	●
Beifahrersitz mit 2-Punkt-Sicherheitsgurt	●
Höhen- und längenverstellbare Lenksäule	●
Klimaanlage	●
Sonnenblende	●
Scheibenwaschanlage (mit Intervallschaltung)	●
Zigarettenanzünder, Aschenbecher, Becherhalter, Ablagefach	●
AM/FM Radio mit Audioanschluss (MP3)	●
Zähler für Kippvorgänge	●
Eco-Anzeige und Eco-Hinweise	●
2 x 12 V Stromversorgung	●

## WARTUNG

Monitorsystem mit großem LCD-Farbdisplay	●
KOMTRAX Plus – Komatsu Wireless Monitoring System	●
Komatsu CARE™ – Das Wartungsprogramm für Komatsu-Kunden	●
Elektrische Betankungspumpe	●
Kraftstofftank mit Schnellbetankungskupplung	●
Motorraumbeleuchtung	●
Automatische Zentralschmieranlage	○
Gruppier angeordnete Schmierstellen (4)	○
Batteriestarhilfe	○
Verschmutzungsanzeige Hydraulikölfilter	○
Service points (Minimessanschlüsse mit Schnellkupplung)	○
Kühlerjalousie	○
Unterlegkeile	○

## ACHSEN UND BEREIFUNG

Hydropneumatische Federung (vorne und hinten)	●
Zugkraftkontrollsystem KTCS (Komatsu Traction Control System)	○
Automatische Federung, 3 Betriebsarten	○

## SICHERHEITSAUSRÜSTUNG

Geschwindigkeitsbegrenzung	●
Rückfahralarm	●
Automatische Notlenkung	●
Kühlwassertemperatur-Alarm	●
Batterie Hauptschalter	●
Geländer für Plattform	●
Signalhorn, elektrisch	●
Aufstiege links und rechts	●
Abschaltung Bremse, vorn	●
Schutzgitter für Motorhaube	●
Beheizte Rückspiegel	●
Unterbodenspiegel	●
Rückfahrkamera	●
Motor-Not-Ausschalter (in Kabine)	●
Hydraulisch betätigte, nasse Lamellenbremsen und Retarder	●
Überdrehzahl-Warnsystem	●
Neigungswarnung	●
Pedal-betätigte Notbremse	●
Schaltsperr	●
Motor-Not-Ausschalter	●
Treppenbeleuchtung	○
Überlast-Geschwindigkeitsbegrenzung	○
Antiblockiersystem (ABS)	○
Anlassertrennschalter	○
Muldenpositionswarnung	○

## BELEUCHTUNG

Rückfahrcheinwerfer	●
Halogen-Frontscheinwerfer	●
Seitliche Scheinwerfer, links und rechts	●
Nebelleuchten	●
LED-Bremslichter, Rückleuchten, Blinker mit Warnfunktion	●
Scheinwerfer hinten, links und rechts	○
Zusätzliche Rückfahrleuchten	○

Weitere Ausrüstungen auf Anfrage

- Standardausrüstung
- Sonderausrüstung

Ihr Komatsu-Partner:

# KOMATSU

**Komatsu Europe  
International N.V.**

Mechelsesteenweg 586  
B-1800 VILVOORDE (BELGIUM)  
Tel. +32-2-255 24 11  
Fax +32-2-252 19 81  
[www.komatsu.eu](http://www.komatsu.eu)

EDESS20294 01/2021

**KOMATSU** is a trademark of Komatsu Ltd. Japan.

Angaben unverbindlich, Änderungen vorbehalten. Abbildungen können von der Standardausführung abweichen.  
Die Standardausrüstung und Sonderausrüstung können regional unterschiedlich ausgeführt sein. Printed in Europe.  
AdBlue® ist eine eingetragene Marke des Verbands der Automobilindustrie e.V.

HD465/605-8